

JAARBOEK 30

2012

Heemkring Ekeren



EEN 80-JARIG GRENSGEVAL HET SINT-MICHIELSCOLLEGE DEEL II 1945 –1980

*

Robert Vervoort

Een nieuwe lente begon en de lang verwachte vrede was een feit.

Het betekende niet meteen rust voor de paters en broeders; een periode van wederopbouw brak aan en men moest op alle fronten de zeilen bijzetten om het college terug te brengen in de vooroorlogse staat.

Ook op het bestuurlijk vlak kwam er een doorgevoerde verandering. Rector Jozef Neefs, die van 6 mei 1940 het college bestuurde, wou op het einde van de oorlog terugkeren naar Brazilië, waar hij voordien ook 19 jaar werkzaam was geweest. Zijn vraag werd ingewilligd en op 23 februari 1946 vertrok hij richting Petropolis in Brazilië, waar hij nog 13 jaar werkzaam was. Dan keerde hij terug naar België en overleed op 2 april te Turnhout, na een lang leven van werken voor de Abdij.



Rector Jozef Fredericus Neefs

° 15.11.1894 te Turnhout

Priester 19.3.1918

Gezonden naar Petropolis (Brazilië) van 1920 tot 1939

Leraar van 21.9.1939 tot 5.4.1940.

Rector van 6.5.1940 tot 25.5.1945.

Gezonden naar Petropolis (Brazilië) van 23.2.1946 tot 2.4.1959.

† 2.4.1959 te Turnhout.

Zijn opvolger, pater Arthur Dockx, werd op 29 mei 1945 door het college gekozen als de nieuwe rector. Pater Dockx was afkomstig uit Wortel in de Kempen, waar hij op 26 december 1906 het levenslicht zag. Hij had een klare en duidelijke kijk op zijn taak als opvolger van pater Neefs. De taak van het college was het opleiden en vormen van keurmensen op alle vlakken, leiders, politici en werkgevers die hoog aangeschreven stonden op zowel intellectueel als cultureel vlak, die ook een heilzame invloed hadden op de ganse streek en omgeving.

De basis van het opvoedingssysteem was het katholieke geloof volgens pater Dockx. Zijn meeste energie ging dan ook naar de godsdienstige vorming van de leerlingen in de school. Hij voerde ook grote veranderingen door op alle vlakken. Zo kwam er op 8 november 1945 reeds een nieuwe regeling voor het biechthoren. De interne leerlingen konden reeds te 6.30 u in de morgen te biechten gaan. De leerlingen die van huis uit het college bezochten, konden

hun zonden opbiechten om 13 uur. Op de keper beschouwd, waren de leerlingen niet zo braaf als ze zo veelvuldig te biechten moesten gaan. Ook op andere vlakken voerde de nieuwe rector met vaste hand veranderingen door.



Rector Arthur Justinus Dockx

° 26.12.1903 te Wortel.

Priester 21.9.1927.

Functies in de abdij van 1928 tot 1945.

Rector van 29.5.1945 tot 30.6.1962.

Met pensioen vanaf 1.7.1964 tot 12.6.1978.

Grootkruis van Sint-Michiel.

† 12.6.1978 te Averbode.

Als voorbereiding op de plechtige communie en het vormsel kwam er een periode van retraite.

Hieruit volgde dat op 16 juni 1946 drie paters en 72 leerlingen als vertegenwoordigers van het college naar de eucharistische feesten gingen in Luik.

Vanaf 1951 werd er op de eerste vrijdag van februari een dag van gedurige aanbidding ingevoerd; men dacht te weten wat genade was en hoe men die kon verkrijgen.

Alle kerkelijke feesten vierde men met nog meer luister dan voorheen.

In oktober 1947 organiseerde de retórica een hulde aan Kristus Koning voor alle leerlingen van de humaniora-afdeling. Maar het was vooral de Goede Week die door alle leerlingen intens werd meebeleefd. Voor de internen was er ook een speciaal feest op O.-L.-Vrouw-Lichtmis en er werd aandacht besteed aan alle priesterjubilea, die niet onopgemerkt voorbijgingen.

Dan kwam er bovendien het gouden jubileum van Kardinaal Van Roey (in 1947), voor de leerlingen een uitgesproken meevaller want ze kregen 8 dagen extra vakantie. Op 29 september, de feestdag van de patroonheilige Sint-Michiel, was er ofwel een plechtige eremis opgedragen door een oud-leerling of een eucharistieviering voor een jubilaris uit de communauteit.

Als voorbeeld voor de studenten werd Sint-Jan-Berchmans voorgesteld als het ideaal voor de christelijke student. Er werd, vanaf 1945, op 26 november een mis opgedragen en met een preek werden deugden als voorbeeld geprezen. Ook de devotie voor O.-L.-Vrouw werd gestimuleerd en aangemoedigd. Op 26 september 1946 werd er op de speelplaats een mooi Mariabeeld geplaatst. Men herstelde bovendien de traditie van de jaarlijkse bedevaart naar de grot van het Rustoord te Brasschaat. Daar droeg rector Dockx elk jaar een plechtige mis op en in zijn homilie werd de Mariaviering geactualiseerd naar de noden van de moderne studenten. Verder was er tijdens de meimaand het avondlof en in oktober werd er, vóór het begin der lessen, een tientje van de rozenkrans gebeden.

Bij het begin van elk schooljaar was er een driedaagse retraite. Er werden ook geregeld retraites georganiseerd in de abdij van Averbode, het hoofdhuis van het college, waar de leerlingen zich in afzondering konden bezinnen en bidden. Die retraite werd ook beschouwd

als een roepingretraite en was volgens het collegebestuur noodzakelijk om zich voor te bereiden op het verdere leven en een verantwoorde keuze te maken voor de toekomst. Met andere woorden, men hoopte aldus leerlingen te werven voor een priesteropleiding. Men richtte tevens verenigingen op voor een intenser godsdienstig leven (zoals een Marialegioen, opgericht op 22 januari 1957).

Naast zijn taak als rector was Pater Dockx ook leider van het godsdienstig leven in het convent; en dientengevolge werd er zelfs in 1947 een 'slot' gecreëerd op de eerste verdieping van blok B en op de tweede verdieping van blok A. Het idee om een aanpalend klooster naast de school te bouwen had men opgegeven, maar men wilde voor de inwonende paters toch de sfeer van een klooster bewaren. Ook heden ten dage leven de interne paters nog



Het convent in 1947, toen er aan paters en broeders geen gebrek was.

op deze gang, maar de kamers zijn door het klein aantal paters wel vergroot en min of meer ingericht als een klein maar gezellig appartement. Ik kon dit vaststellen bij een bezoek aan pater Francis, die mij in zijn privé vertrekken ontving.

Wat wel een open vraag blijft, is de reden waarom men op 18 december 1945 de ijzeren staven aanbracht op de buitendeuren van het college, (waarschijnlijk was dit ter bescherming van het gebouw). Ook de wederopbouw van de gedeeltelijk verwoeste gebouwen bleef acuut en het steeds aangroeiend aantal leerlingen vereiste nieuwe lokalen.

Al de bouwproblemen vroegen veel aandacht van pater Arthur Dockx, maar dié hield het hoofd koel en leidde alles in goede banen.

Op 10 januari 1946 werd een aanvang gemaakt met het opruimen van het puin van de ingestorte kapelvleugel, en in juni van dat jaar werden ook de vernielde leidingen in de kelder

vervangen. Pas dan was het werk goed op gang gekomen. Op 24 maart 1947 reed de eerste vrachtwagen van aannemer Vervandem de poorten binnen en begon men aan de heropbouw. De werken schoten goed op want reeds in juli kon men op de benedenverdieping de proclamatie houden van de eindrapporten. In september 1947 installeerde men een volledig nieuwe slaapzaal voor de interne leerlingen. Begin 1948 werden, na het leggen van de vloeren op de eerste verdieping, ook nieuwe klaslokalen ingericht en onmiddellijk door de leerlingen in gebruik genomen. Na de opbouw van een gaanderij kwam er voorlopig een einde aan de werken in deze vleugel. De vraag naar nieuwe klaslokalen bleef echter prangend en zo begon men aan de uitbreiding van vleugel G, (smalend 'het fabriekske' genoemd).

Het gebouw (opgericht vóór de oorlog) werd aan twee kanten vergroot met een nieuwe klas en een hal, en vervolgens werden er twee verdiepingen opgetrokken. Deze werkzaamheden waren begonnen in juli 1949, maar waren spijtig genoeg niet voltooid bij de aanvang van het nieuwe schooljaar. De reden was een grote staking van midden juli tot eind augustus. Tot verrassing van het ganse convent was bij deze vakbondsactie zelfs een oud-leerling betrokken.

Na het einde van de staking werd het gebouw verder afgewerkt en in augustus 1953 werd het dak gelegd. De verhuizing begon begin 1954. De slaapzaal van de benedenverdieping ging naar de tweede verdieping en in de plaats daarvan kwam er een voorlopige kapel. Door al deze ingrepen ontstond er voldoende ruimte in vleugel E voor een studiezaal voor de grotere internen.

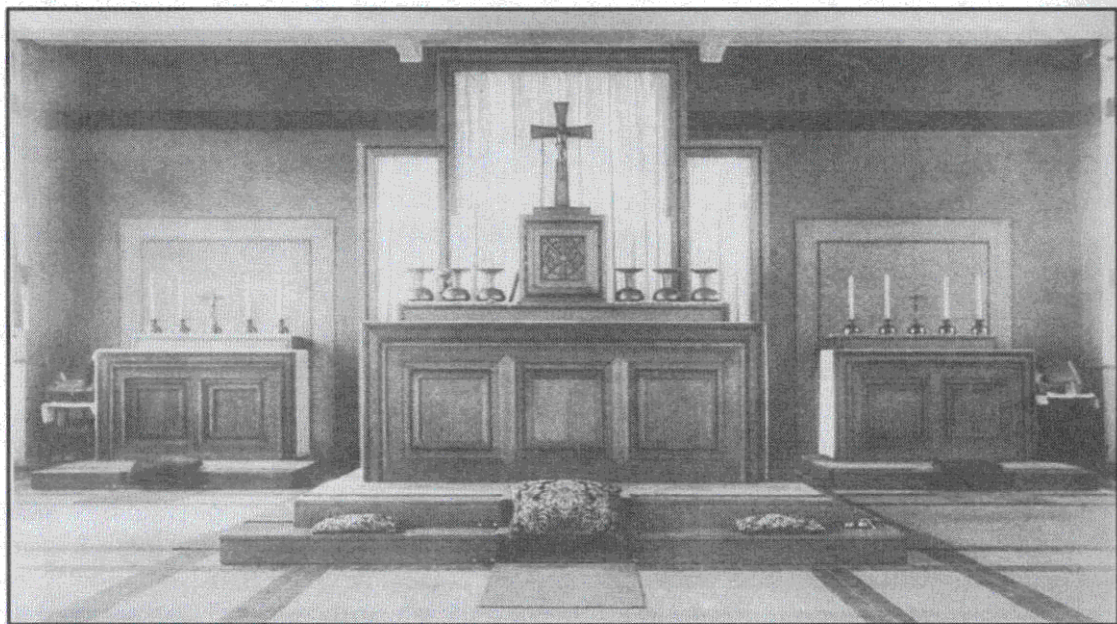

Het altaar in de kapel

Gedurende al die jaren (begonnen in 1945) liep Pater Rector rond met een groots plan, waarvoor er nu (na al de ingrepen) eindelijk tijd was.

De plannen voor het bouwen van een sportzaal of feestzaal werden opzijgelegd; men wilde vooreerst een waardig huis oprichten voor God.

Als het godsdienstige leven de motor was van de school, moest men beschikken over een waardige kapel.

De plannen voor het nieuwe gebouw werden getekend door architect F. Vandendael en ingenieur R. Vandendael, terwijl de firma Van Poppel uit Mechelen (onder leiding van ingenieur Willemen) instond voor de bouw. De bouwwerken gingen vlot vooruit en op 26 augustus 1955 kon door de prelaat van Averbode, Hoogwaardig Heer E. Gisquière, de kapel plechtig worden ingewijd.

Een grote ceremonie vond de dag daarop plaats: dán werden door Monseigneur Schoenmaeckers en zijn collega Monseigneur Brems (in aanwezigheid van de abten van de norbertijnerabdijen) de altaren geconsacreerd.

Na de officiële wijding van de altaren volgde een plechtige mis met een Te-Deum en werd alle aanwezige gelovigen een aflaat voor een jaar verleend.

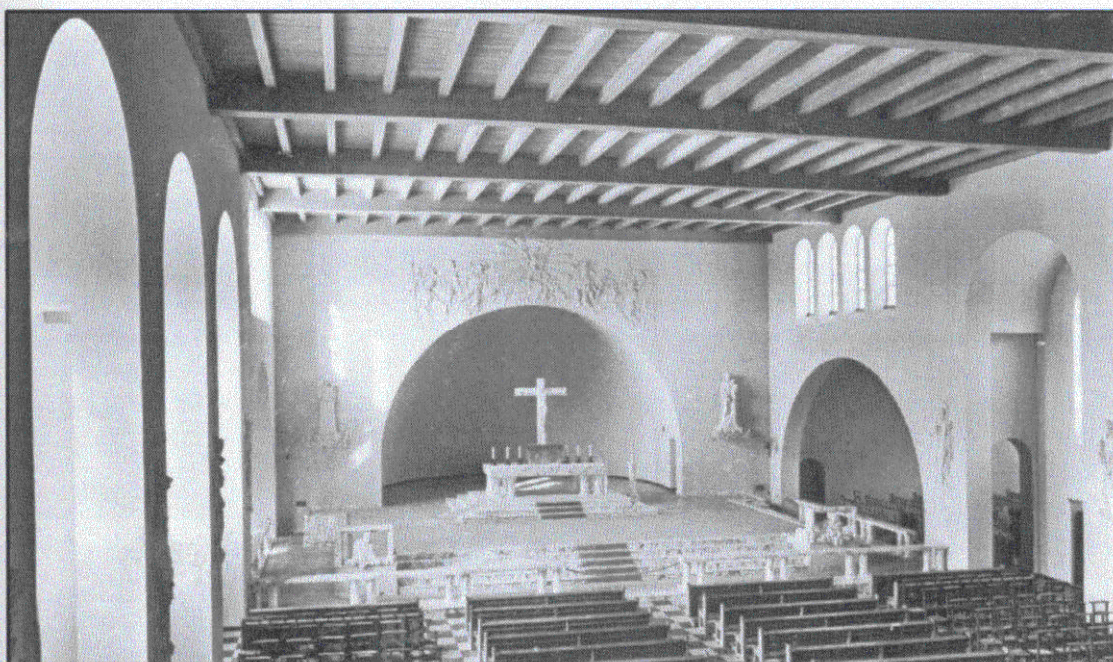

De nieuwe kapel, afgewerkt in 1955

De afwerking (het plaatsen van biechtstoelen en het uitvoeren der schilderwerken) begon eind 1955 en eindigde een jaar later met de aankoop van een orgel.

Het jaarboek van het college, Schakel, dat in april 1956 verscheen, was volledig gewijd aan het nieuwe gebouw. Men beschreef de gevolgde bouwwijze, het interieur, de glasramen en de beeldhouwwerken en ten slotte werden ook het tabernakel en de ciborie uitvoerig beschreven. Men stelde wel dat de Heer waarschijnlijk tevreden was geweest met een meer bescheiden gebedshuis, maar men was het erover eens dat het een merkwaardige prestatie was. De strenge rechthoekige ruimtes werden onderbroken door mooie bogen en een naar de eeuwigheid gerichte koepelvormige apsis. Het geheel gaf de indruk van pracht én soberheid. Vele prominenten, bisschoppen en kloosteroversten bezochten het nieuwe gebouw en spraken hun bewondering uit over het afgeleverde werk.

Na de bouw van de kapel was er, wegens het steeds aangroeiende aantal leerlingen, weer nood

aan nieuwe klaslokalen en zo werden er vier nieuwe lokalen gebouwd, die reeds op 5 november 1956 in dienst werden genomen. In januari 1960 kwamen er nog vier nieuwe klaslokalen bij. Samen vormden ze de benedenverdieping van vleugel F. Reeds het jaar daarop werden, op 26 september, de graafwerken aangevangen voor de eerste gebouwen van vleugel L. In de daaropvolgende periode werden de gebouwen afgewerkt en nog vergroot. Er vonden ook veranderingen plaats van kleinere omvang, maar niettemin even belangrijk voor de werking van de school. Zo werden, vanaf 3 mei 1946, nieuwe kleedkamers aan de sportterreinen opgetrokken en werd er een nieuw tennisveld aangelegd. Ook de speelplaats van de middelbare afdeling kreeg aandacht (in 1948 en 1954). De eerste maal wilde men dit combineren met het graven van een zwembad, dat echter nooit werd voltooid. De ontbrekende grond voor het ophogen kwam er later door de uitgravingen voor de nieuwe kapel. Waarschijnlijk om een oorlogstraditie te herstellen, werd in mei 1948 achter vleugel D een kippenhok gebouwd. Op 8 maart 1950 kreeg de speelplaats van de lagere school een nieuwe ingang aan de Kapelsesteenweg en kwam er een uitgang tussen de vleugels E en G.

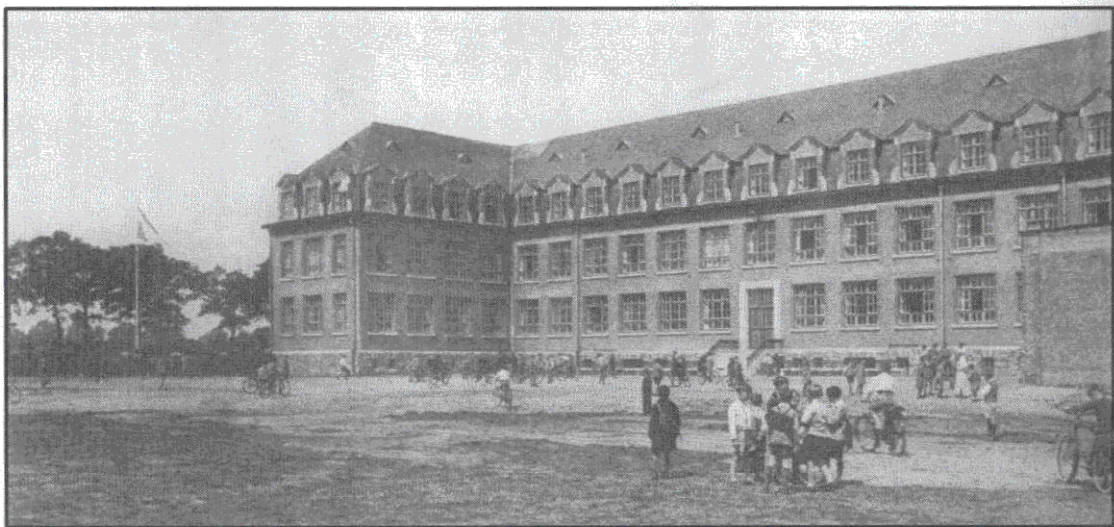

De speelplaats

In 1957 schonk het oudercomité een paneel uit 'faïence' dat Sint-Michiel voorstelde en dat werd opgehangen in de hal van de kapel.

De oppervlakte van het terrein werd nog vergroot door het verwerven van enkele kleinere percelen grond. Op 29 maart 1946 werd afstand gedaan van de toegangsweg naar de Kapelsesteenweg tegenover café Het Rozeken, in ruil voor een stuk grond naast het vroegere kerkhof. Later werd dit terrein het atletiekveld. De begraafplaats van Ekeren-Donk was gesloten op 4 december 1930, bij de aanvang van de bouwwerken van het Sint-Michielscollege.

In 1947 werd het grondgebied van het college nog verder vergroot. Door al deze verbouwingen en uitbreidingen kwam men wel in financiële problemen waaraan een mouw gepast moest worden. Voordat de wet Collard in voege trad, op 27 juli 1955 betaalden de leerlingen van de middelbare afdeling schoolgeld, in 1948 opgetrokken tot 750 frank per trimester. Voor de interne leerlingen kwam daar dan nog het kostgeld bij, al bij al voor die periode een aanzienlijke som voor de ouders. Door het nieuwe schoolpact werd vanaf 1958 wel voorzien in werkingstoelagen, maar deze kon men niet gebruiken voor het optrekken van nieuwe gebouwen.

Men moest dus altijd op zoek naar nieuwe bronnen van inkomst om de extra kosten van de bouwwerken te betalen. Al vanaf de eerste jaren na de oorlog werden allerlei activiteiten georganiseerd om de kas van de wederopbouw te spijzen. Zo was er onder meer een voorstelling in de Donk, verzorgd door de leerlingen onder leiding van hun muziekleraar, en kwam vanuit Parijs een Russisch gezelschap folkloristische dansen opvoeren. Er werden door de leerlingen van de retorica onder de leiding van Pater Frans Verstappen talrijke toneelopvoeringen verzorgd om geld in te zamelen. In 1947 waagde men zich zelfs aan een Vlaamse kermis (op 12 en 13 juli en vervolgens van 19 tot 21 juli). Niettegenstaande er grote opkomst was en de inkomsten zeer goed, stopte men na dit ene experiment. De financiële toestand was op 9 mei 1948 zo ernstig dat men moest overgaan tot het ontslaan van zes knechten.



De Vlaamse kermis ingericht in juli 1947, eenjarig evenement

De rector was tegen het bedelen voor geld; alleen bij de bouw van de kapel week hij af van zijn principes. Nood brak echter wet en op 5 februari 1955 werden er brieven verstuurd naar alle ouders, oud-leerlingen en vroegere weldoeners van de school. Men vroeg om een vrijwillige bijdrage om de schoolkas aan te vullen en de rector zelf ging ook op pad om welstellenden om een milde bijdrage te verzoeken. Door de bond van oud-leerlingen werd bij het zilveren priesterjubileum van Pater Verstappen een nieuw tabernakel geschonken.

Ook de oudervereniging (die werd opgericht op 19 maart 1955) zou zich inzetten om gelden te verzamelen voor het bouwfonds. Gedurende de daaropvolgende periode bekwam men tevens vele anonieme schenkingen. En de vereniging kreeg ook de steun van het vooroorlogs stuurcomité, waarvan de heer J. Gysels één der actiefste leden was.

Later ging de oudervereniging (onder impuls van rector Verstappen) over tot het oprichten van de Sint-Michielsstichting en het bouwfonds. De stichting zou overgaan tot de uitgifte van

twee obligatieleningen van elk 2 miljoen en het bouwfonds zou instaan voor het inzamelen van geld om de intresten en de aflossingen te betalen.



Rector Frans Evarist Vertsappen

° 28.3.1906 te Geel-Larum.

Priester 21.9.1929.

Lic. Klassieke Filologie, G.H.S.O., KUL.

Leraar van 29.38.1934 tot 30.6.1962.

Vice-rector van 23.12.1937 tot 30.6.1962.

Rector en Superior van 1.7.1962 tot 30.6.1968

Met pensioen van 1.9.1968 tot 6.4.1976.

Lid van de pedagogische commissies van het bisdom Antwerpen van 1968 – 1976.

Ridder en Officier in de Leopoldsorde, burgerlijke medaille eerste klasse en Grootkruis van Sint-Michiel.

† 6.4.1976 te Achter-Olen.

Ondanks de voortdurende problemen met het bouwfonds had men ook oog voor de omgeving van het college. Ook daar was er door de oorlogsomstandigheden een gebrek aan allerlei zaken. En om de parochiale werken te steunen werd, op 27 maart 1949, door de leerlingen van de retorica (bijgestaan door de oud-leerlingen van deze afdeling) een bonte avond georganiseerd in de Donk. Het bleef niet bij dit éne initiatief, want spoedig werd er een Sint-Vincentiusgenootschap opgericht met het doel de sociale nood rond het college te leren kennen en te helpen lenigen

En niet alleen de noodlijdenden uit de nabijgelegen dorpen kwamen in de kijker, maar de verder verwijderde armen in de missies werden evenmin vergeten. Sinds november 1945 was er elke vrijdag op school een missiedag. En de inhoud van de missiebusjes was één zekere bijdrage waarmee men ook het idee van sociale verantwoordelijkheid activeerde. Ontelbaar waren de activiteiten die ondernomen werden voor steun aan de missionarissen. Elk trimester was er wel een filmavond of een voordracht, soms ook door een oud-leerling, over de bekering of de beschavingsarbeid in verre landen, verricht door de paters-missionarissen. Ook door de jeugdbewegingen werden allerlei activiteiten ingericht. Zo werd er door de KSA vanaf januari 1946 de jaarlijkse traditie van een sterrenstoet opnieuw ingevoerd.

Ook het werk van Oostpriesterhulp kon rekenen op bijstand. De stichter van deze beweging, pater W. Van Straaten, hield op 18 mei 1952 een voordracht in de kapel over zijn hulpverlening aan de priesters in Duitsland. De tijden waren nog verre van voorspoedig, maar de vrijgevigheid van leerlingen en ouders voor hulp aan deze behoevenden was zeer groot.

In die periode was de opleiding gericht op de vorming van een intellectuele en godsdienstige elite, maar er was zeker geen gebrek aan belangstelling. Feit was wel dat er alleen leerlingen waren van de gegoede klasse; veel leerlingen van wie de ouders tot de arbeidersstand behoorden, vond men niet onder de college-kinderen. Deze mensen konden de zware lasten van de opleiding niet betalen en de trimestriële bijdrage was zeer duur.

Al beweerden de mensen van het college wel dat er ook plaats was voor leerlingen van arbeidersgezinnen en dat deze soms ook wel konden genieten van uitzonderlijke voorwaarden, toch leerden praktijk en opzoekingen ons anders. Ook nu is het nog een elite die de school bezoekt; iedereen is er welkom, maar men krijgt van de eerste dag een etiket opgeplakt van welke klasse men is.

Maar ondanks de zware financiële verplichtingen waren er in 1946, (het eerste na-oorlogse schooljaar) 688 leerlingen die afstudeerden. Er waren 399 leerlingen in de voorbereidende en 289 in de middelbare afdeling; al bij al niet slecht, gezien de omstandigheden.

Als men de cijfers bekijkt van de daaropvolgende jaren, steeg het aantal leerlingen gestaag. In het schooljaar 1945-1946 waren er geen retorica en geen zesde moderne; het voorgaande schooljaar had geen vijfde klassen gehad. Wegens de oorlogsomstandigheden was ook het leerprogramma volledig verstoord. In 1947 had de Latijnse afdeling al opnieuw een regelmatige lijn; bij de andere afdeling zou het duren tot 1952 om zich te herstellen.

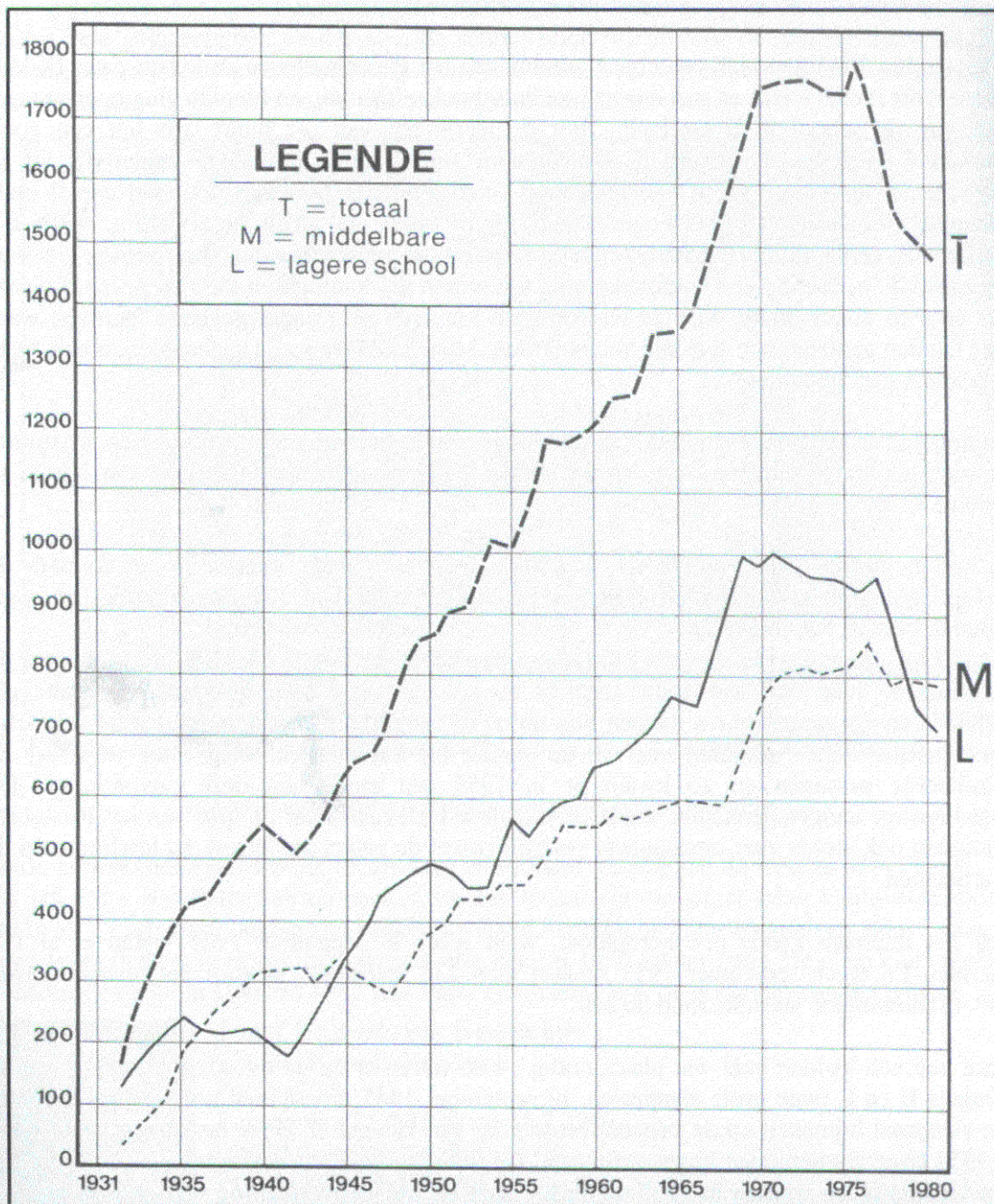

Overzichtstabel van het aantal leerlingen van het begin tot 1980.

Een nieuwe afdeling, Latijn-wiskunde, werd opgericht in september 1959 en 14 leerlingen lieten zich inschrijven voor het eerste jaar van deze afdeling.

Deze afdeling (er gekomen door de wens van de ouders) was meteen een succes.

Tezelfdertijd begon het Sint-Michielscollege ook in Schoten met een 'eerste moderne' in de lokalen van de Sint-Jozefschool. Meer dan vijf jaar voordien hadden de clerus en het schoolcomité van deze gemeente een verzoek gericht tot de Abdij van Averbode om ook in Schoten een college te stichten, maar men moest wachten op de ondertekening van het nieuwe schoolpact, voordat men kon overgaan tot de onderneming. Gedurende twee jaar stond 'Sint-Michiel Schoten' onder het patronaat van de school te Brasschaat.

In september 1961 had men een eigen gebouw aan het Papenaerdeken en kwam pater D. Van Mensel (die rector werd) en van dan af was de school zelfstandig en bloeide vlug open als een buur van de school in Brasschaat. Voor de leerlingen van die buurt was het een goed alternatief: men was korter bij huis en genoot van dezelfde graad van onderwijs als in Brasschaat. Deze hoge graad van onderwijs werd duidelijk bewezen door het aantal oud-leerlingen die slaagden in het hoger onderwijs. Er waren natuurlijk, zoals altijd, critici die spraken van een afvallingswedstrijd en men wees op het gebrek van democratisering. Het was inderdaad de bedoeling een katholieke elite te vormen die leiding zou kunnen geven. Sociaal was er geen discriminatie en men weerde geen kinderen uit minder gegoede families, want deze konden genieten van speciale voorwaarden. Maar zoals we reeds aanhaalden, bleek dit in de praktijk niet zo evident.

Het ernstige en religieuze karakter van de school bood echter de leerlingen nog genoeg ruimte om zich als ware studenten te uiten en allerlei gelegenheden aan te grijpen om iets in te richten.

Zo was er op het einde van elk schooljaar het feest voor Pater Rector, en net als vóór de oorlog vierde elke klas afzonderlijk het feest van Sinterklaas. Dat de zaak niet altijd liep zoals gepland, bewijst het volgende.

Vanaf 1947 organiseerde de retorica, (later samen met de laatste klas van de moderne) de festiviteiten, maar dan wel onder toezicht en de regie van Pater Verstappen. Naast vele muzikale en vocale nummers werden ook imitaties van leraars en paters ten tonele gebracht. Deze laatste vielen uiteraard zeer in de smaak bij het publiek, maar niet altijd bij de geïmiteerde personen en zo kwam er in 1955 een einde aan deze opvoeringen. De godsdienstige aangelegenheden, zoals de jaarlijkse bedevaart naar de grot van het Rustoord, eindigden ook steeds zeer ontspannen, waarbij zowel de paters als leraars en leerlingen in de pret deelden.

Ook het internaat kende een heropbloei, want reeds in september 1945 waren er al 112 internen. En tegen september 1953 schreef men 233 leerlingen in voor het internaat. Hun aantal schommelde jaarlijks rond de 200.

Deze internen hadden heel wat plaats nodig en zo waren er op de tweede verdieping van de vleugels B en E twee grote slaapzalen. In september 1947 moest men noodgedwongen nog een slaapzaal bijmaken op de benedenverdieping van vleugel D. Deze laatste slaapzaal werd in 1954 twee verdiepingen hoger verplaatst. De refter en keukens bevonden zich in de kelder van vleugel B, en werden in 1955 verplaatst naar de benedenverdieping van vleugel D, toen daar de slaapzaal verdween. De vrijgekomen kelderruimte werd een recreatiezaal. Aan de noordkant van vleugel E was er tot maart 1953 een studiezaal voor de grotere internen; daarna

werd een aanpalende zaal in gebruik genomen en kwam de zaal ten dienste van de internen van de voorbereidende afdeling.

Voor de internen waren vier opzichters dag en nacht bezig met het welzijn en tijdens het weekeinde werden ook nog andere paters mede verantwoordelijk. In april 1963 moesten de internen wekelijks naar huis, waar dit voordien om de veertien dagen of maandelijks was. De internen vormden een vrij afgesloten gemeenschap met een eigen dagindeling. Vanaf 1955 kregen ze ook een eigen rapport, en hadden ze naast hun eigen activiteiten uiteraard ook hun eigen feesten. Maar niettegenstaande alle 'afzonderlijke zaken' vonden de leerlingen zich niet opgesloten. De open ligging van de school gaf altijd een deel van de buitenwereld prijs, en bij vele gelegenheden verliet men de school onder meer voor de zondagswandering, de wekelijkse verplichte zwempartij of de jaarlijkse schoolreis. Op 18 november 1948 gingen de leerlingen naar de ijsrevue en dat was toen een unieke gebeurtenis.



Een tekening van pater Gailliarde, zeer goed bevriend met Alfred Ost.

In de periode dat Pater Dockx rector was, werd Pater Verstappen de tweede in het bevel. Tot 15 juli 1953 was Pater Sansen perfect, en dan kwam zijn opvolger Pater Gailliarde die dit ambt tot 27 juli 1956 bekleedde. Nadien kwamen vervolgens Pater Bresseleers voor 1 jaar, en toen Pater Peeters voor een periode van drie jaar. In 1960 kwam Pater De Clerck als perfect. Gedurende de jaren 1945 tot 1962 was Pater Gailliarde ook de econoom van het college.

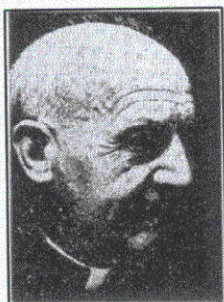

Jozef Lambertus Bresseleers

° 21.10.1906 te Ekeren-Donk.

Priester 22.8.1943.

Leraar van 21.9.1939 tot 15.7.1940.

Functies in de abdij van 1944 tot 1956.

Prefect van 8.8.1956 tot 1957.

Functies in de abdij van 1957 tot 1968.

Assistent vanaf 1.11.1968 en pastoor te Overrepen (Tongeren) van 20.11.1970 tot 1980

Op rust in de abdij vanaf 24.11.1980



Jozef Raphael Peeters

° 31.10.1919 te Vremde.

Priester 20.8.1944.

Leraar van 10.8.1945 tot 1951.

Gezonden naar Brazilië van 24.12.1954 tot 1957.

Prefect van 20.8.1957 tot 30.11.1960.

Gezonden naar Brazilië van 3.2.1961 tot 1969

Leraar van 1.9.1969 tot 30.6.1972.

Medepastoor te Testelt-Ter Hoeve vanaf 1.7.1972

Pater Dockx had op 16 januari 1962 een ernstige hartaanval en zo moest hij noodgedwongen rust nemen. De pater vice-rector nam dan ook zijn plaats in vanaf 9 februari. Op het einde van de maand mei kwam Pater Dockx terug. Echter niet voor lang, want op 15 juni, enkele weken na zijn terugkeer, sloeg het noodlot weer toe en kreeg hij een nieuwe hartaanval. Deze aanval was zo ernstig dat hij zich noodgedwongen voorgoed moest terugtrekken als rector en werd opgevolgd door Pater Verstappen.

Het convent bleef het hart van het college en er vormde zich een eigen gemeenschap, maar de banden met Averbode bleven steeds aangehouden en hartelijk. Zo vierde men in het college dezelfde feestelijkheden als in de abdij, zoals het feest van de prelaat. Deze laatste bezocht geregeld het college te Brasschaat en was steeds aanwezig bij het uitreiken van de rapporten en de viering van de Plechtige Communie en het Vormsel.



Viering van de Plechtige Communie in de kapel in het jaar 1955.

De groei van het college maakte dat de paters niet meer alleen konden instaan voor de leiding. Voor 1945 waren er reeds enkele leken-leraars aangesteld in de middelbare afdelingen als vervangers. Na de oorlog werd hun aantal steeds groter en zo werden ze ook aangesteld als klasleraar. Ook in de verschillende verenigingen van het college gingen de leken een meer

prominente rol spelen. En zo werden ze ook uitgenodigd op het jaarlijkse rectorsteest, maar wel zonder echtgenote of verloofde. Dit kon toen nog niet, vrouwen waren toen nog niet gewenst in het college.

De aflossing van de wacht gebeurde geleidelijk en de nieuwkomers werden al snel opgenomen in de dagelijkse gang van zaken, zonder dat de sfeer en de geest van het college ernstige veranderingen ondergingen.

In de Schakel van juli 1957 haalde men de uitzonderlijke groei aan van het college, niet alleen uitgedrukt in cijfers en aantal leerlingen, maar ook in de geestelijke uitstraling van het college in de ganse streek.

Pater Rector dacht er dan ook aan die geestelijke uitstraling te materialiseren in de vorm van een echt jaarboek. Dit nieuwe orgaan zou een overzicht geven van de grote verscheidenheid van de binnen het college opgerichte verenigingen. Deze verenigingen hebben er naast het hoogstaand onderwijs, mede toe bijgedragen dat in de wijde omgeving het college een grote aantrekkingskracht kreeg.

Ook de oud-leerlingenbond, OSSMI, had een vrij bloeiend bestaan en een zeer actieve kern. In september 1946 verscheen het eerste nummer van het jaarboek. De naam, Schakel, wijst reeds op de verbondenheid met het college, die ook nu nog duidelijk aangehaald wordt op vele bijeenkomsten.

Ondanks alle goede voornemens verscheen het blad zeer onregelmatig en naast nieuws uit het college verschenen er meerdere artikels op een studentikoze manier opgevat over studentikoze bedrijvigheden. Toen heel wat oud-leerlingen gevestigde burgers waren geworden, kwam bij de jongeren het verlangen op om een eigen vereniging op te richten. En zo werd in 1954 het SMC-Lovanium opgericht, toegankelijk voor alle leden van OSSMI, en de universiteit die men gevolgd had speelde geen rol; iedereen was welkom in die echter wel selecte vereniging.

De activiteiten van OSSMI waren (volgens sommige personen) nogal duidelijk gericht op gastronomische en ludieke gelegenheden, maar men verdiende ook sporen op andere terreinen.

In juli 1957 werd vermeld dat men deelnam aan de actie voor sociale hulp, gevolgd door een bieravond ten voordele van de sociale helpers.

In de loop der jaren verkreeg 'SCHAKEL' meer klasse en er verschenen artikels met een culturele, politieke of godsdienstige inslag. Zo evolueerde 'Schakel' tot een echt collegeblad waar voor de oud-leerlingen steeds veel plaats voorradig was om hun artikels te plaatsen. Vele van de leden van OSSMI bleven hun school trouw steunen en werden lid van de verschillende verenigingen.

De schoolstrijd (in de jaren 1954 tot 1958) die zich vooral richtte op de nieuwe wet uitgevaardigd op 27 juni 1955 door minister Collard, maakte dat het politieke bewustzijn werd aangewakkerd.

Vroeger was men niet ongevoelig gebleven voor de koude oorlog die woedde in Europa en de rest van de wereld, maar men reageerde vooral vanuit een religieuze bewogenheid.

Men had reeds verscheidene sprekers verwelkomd die over dit onderwerp handelden. Zo kwam onder meer de bisschop van Letland, monseigneur Sloskans, op 30 april 1948 een verslag uitbrengen over zijn belevenissen in de Russische kampen. (zie bijlage 1)

Op 20 februari 1949 hield men twee uur gedurige aanbidding voor kardinaal Mindszenty. (zie bijlage 2)

Op 9 november 1949 hield professor Oblak van de universiteit van Belgrado een lezing over de toestand in Joegoslavië. In 1956 was de collegegemeenschap meer geboeid door de toestand in Hongarije dan door de Suezcrisis. En op 8 november 1956 werd een heilige mis opgedragen om de slachtoffers te herdenken.

De schoolstrijd woedde nu in alle hevigheid. Deze bewogen periode in de Belgische geschiedenis eindigde zoals steeds met een compromis.

Een mooi punt dat resulteerde uit heel dit jaren durende debat tussen de politici, was de oprichting van een oudercomité. Het oudercomité zou na verloop van tijd het college ook financieel steunen.

Ondanks de schamele accommodatie werd er wel veel aan sport gedaan. Zo vond men er onder meer een tennisbaan plus voetbalveld en in 1951 werd ook een atletiekplein aangelegd. Turnlokalen of sportzalen bestonden nog niet en zo moest men steeds improviseren. Ook werd in 1950 een schaakclub opgericht die lang bloeide.



In die periode werd het college ook een centrum van cultuur. Vele paters en leraars publiceerden literatuur en wetenschappelijke werken en ook de leerlingen werden in die richting gedirigeerd.

Bovendien was er veel belangstelling voor de beeldende kunst en in 1956 werd een academie gesticht. Plotseling bleek dat er heel wat talent op de schoolbanken zat, en in de loop van de jaren kwamen heel wat bekende en minder bekende kunstenaars voordrachten houden in het college.

Er werd tevens een zangkoor opgericht en in 1951 kwam daar nog een knapenkoor bij. In 1958 ontstond het filmfonds dat kinderfilms draaide voor de eigen jeugd.

et idee ABN te spreken drong ook stilaan door en in 1955 werd er over dit onderwerp een zing georganiseerd.

1956 bestond het college 25 jaar en dit werd uitgebreid gevierd op 29 november. Tijdens de spraken werd het college vergeleken met een stoere eik die wel door onweer en bliksem is getroffen maar die onverwoestbaar bleek te zijn.

de jaren '60 kwam de maatschappij in een stroomversnelling terecht. Men begon te ijfelen aan de oude waarden en stelde er nieuwe voor. Vele alternatieve gedachten braken or, maar de golf van protest ebde weg in de jaren zeventig. De wereld was echter anderd. Ook de kerk was in beweging en de priesters werden geconfronteerd met meer tische gelovigen.

ok het college bleef niet ongevoelig voor de tijdsverschijnselen; zowel het onderwijs als de voeding veranderden en werden vernieuwd. Een minpunt was dat de meeste paters en aars tijdens hun opleiding en studie niet voorbereid waren op alle vernieuwingen. En zo amen er interne spanningen; sommigen gingen mee in de nieuwe gedachtegang, wilden maf maken met de oude manier en gingen ook een nieuwe weg bewandelen. Zoals bij alles ren er vóór- en tegenstanders. Deze laatsten wilden vasthouden aan de oude normen en nden niet open voor vernieuwing. Binnen de collegemuren bleven de menselijke houdingen wel goed, maar men moest toch op zoek naar overeenkomst.

30 juni 1962 werd de vierde rector van het college benoemd door Hoogwaardig Heer manuel Gisquière. Het was Pater Frans Verstappen, reeds 25 jaar werkzaam op het college Brasschaat als leraar en als vice-rector. Hij kreeg nu de taak het college te leiden in deze eilijke overgangperiode; een taak die hij 6 jaar trouw vervulde, daarin gesteund door de l-leerlingen, die hem op handen droegen.



Rector Herman Thaddeus De Clerck

°23.8.1927 te Ekeren-Donk.

Priester 9.8.1953.

Leraar van 25.8.1954 tot 31.8.1961

Prefect van 1.12.1960 tot 30.6.1968

Rector en superior vanaf 1.7.1968.

Gouden Kruis van Sint-Michiel.

1968 werd Pater Herman De Clerck aangesteld om de vijfde rector te worden. Pater Verstappen ging genieten van een welverdiende rust. Op zijn opvolger kwam de zware taak te ten van de veranderingen om het college in de nieuwe richting te leiden.

1 geboorte was Herman De Clerck afkomstig van de Donk. Daardoor kende hij de geving en de school door en door, en geholpen door een organisatietalent dat hij reeds ordien had getoond, bewees hij de collegemeenschap grote diensten.

t college had in 1967 ook een nieuwe juridische structuur bekomen. De toenmalige Abt van erbode, Koenraad Stappers, zag in dat een scholengemeenschap van die omvang niet geleid i worden door enkele mensen. Er was nood aan een meer professionele en materiële

begeleiding. Het kwam erop neer dat de abdij het beheer van de 'vzw Sint-Michiel' toevertrouwde aan een raad van bestuur. Als voorzitter werd de heer Vaast Leysen aangesteld, die hulp kreeg van vijf (en vanaf 1970 zes) leden die hem bijstonden als verantwoordelijken op pedagogisch en materieel gebied.

Vanaf het aantreden van de nieuwe Raad van Bestuur werden besprekingen gevoerd met de directie en zo werd een totaal nieuwe structuur vastgelegd in een organigram dat later nog meermaals werd gewijzigd en aangepast.

Het dagelijkse beheer werd toevertrouwd aan een directiecomité bestaande uit drie beheerders, plus de rector en vice-rector. Deze manier van besturen bestond van 1970 tot 1977.

Het convent van de paters begon eveneens aan een zelfstandig bestaan. Maar ook hier begon het tekort aan geestelijken zich door te drukken; van 1962 tot 1981 verminderde het aantal paters van negentien tot veertien. Heden ten dage wonen er in het convent nog twee paters namelijk Pater Jacques Adriaens (1935) en Pater Francis Dierckxsens (1969). Alleen pater Francis geeft nog les en is ook de jongste bewoner van het convent. Hoogstwaarschijnlijk zal hij de laatste pater zijn die overblijft in het convent, dat later zal worden afgeschaft. Tussen de paters en de Raad van Bestuur werd een overeenkomst gesloten die de materiële en financiële verhoudingen regelde. Deze overeenkomst werd herzien in 1977 en de gebouwen van de school en het convent werden duidelijk gescheiden. Al werden hierdoor de banden met de school losser, de verstandhouding met de abdij in Averbode werd beter dan ooit. Ook de dienstensector kwam onder het beheer van drie beheerders, waardoor ook het ambt van econoom verdween.

Daar Rector De Clerck nu verlost was van de tijdrovende, materiële beslommingen, kon hij zich volledig wijden aan de pedagogische aspecten van het college. En bij die opvoedkundige taak werd hij bijgestaan door Pater Frappez (1931-2009), die toen vice-rector was en studiefprefect. In 1974 werd de vice-rector ook directeur van de middelbare afdeling.

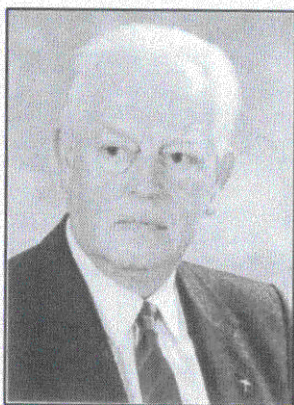

Rector Elias Frappez

°26.8.1957.te Herseaux.

Priester 11.8.1957.

Lic. Romaanse Filologie, G.H.S.O., KUL.

Leraar van 12.8.1963 tot 31.8.1974.

Vice-rector en vice-superior van 1.7.1968 tot 31.12.1987.

Directeur M.A. van 1.9.1974 tot 31.12.1987

Rector van 1.1.1988 tot 31.8.1994.

Prior van de Sint-Michielspriorij te Brasschaat vanaf 1.1.1988

Vanaf 1964 telt de voorbereidende afdeling twee scholen en dus ook twee directeurs. In 1968 worden dit zelfs drie scholen dus weer een derde directeur. Naast al deze gezagsorganen ontstaan er ook adviesraden van leraars, ouders en leerlingen. En in 1968 wordt er in de voorbereidende afdeling en de middelbare afdeling ook een pedagogische raad verkozen. En zo komt ook Lepa tot stand, een leerlingenparlement.

De ouderraad, die ontstond in 1955, had als voornaamste taak de financiële kant te verzorgen en het college bij te staan. In 1974 kregen die een nieuwe structuur. Het is vanzelfsprekend dat al deze organen niet onmiddellijk goed functioneerden; men had tenslotte niet veel ervaring in al deze materie. Men haalde aan dat het college al tientallen jaren bestond zonder al deze interne organen die mee beslisten over alles en nog wat. Had men misschien heimwee naar vroeger?

Er was ook een aantal personen die adviseren niet voldoende vonden en mee wilden beslissen; hierin echter kwam men niet tot een overeenkomst, maar leerde er wel mee leven en werken, wat het college uiteindelijk ten goede kwam. En dit werd nu een voorbeeld voor andere instellingen die zich afvroegen hoe de structuur van een college in elkaar steekt en werkt. Ook de school moest met haar tijd meegaan en zich aanpassen aan de evolutie van het leerplan en zo werd in 1968 de moderne wiskunde ingevoerd. Zelfs op andere terreinen werd ijverig gezocht naar nieuwe methoden van onderricht en evaluatie. En zo ging men niet meer verder op de oude manier; de leerlingen werden niet meer alleen beoordeeld aan de hand van de jaarlijkse examens maar er was nu voortaan ook een constante evaluatie. Zo kwamen er de jaarlijkse deliberaties, eerst voor de laatstejaars en later uitgebreid naar alle klassen.

Er kwam eveneens verandering in het puntensysteem; de punten van dagelijks werk wogen voortaan zwaarder door in het eindresultaat. En al deze vernieuwingen mondden uit in een nieuw rapport.

Na een tijdelijk experiment (tijdens de oliecrisis van november 1973 tot maart 1974) werd dan ook in de middelbare afdeling de vijfdaagse week ingevoerd; de voorbereidende jaren kenden deze regeling al van het jaar 1969. Er werd zaterdag geen les meer gegeven en dus waren de leerlingen vrij vanaf vrijdagavond.



De nieuwe fietsenloods

Vanaf 1964 werden de jaarlijkse rapportuitreikingen niet meer aangevuld met de opvoering van allerlei culturele nummertjes als voordracht, toneel en muziek. Het plechtige karakter werd nog enkel toegepast voor de leerlingen van het laatste jaar. In aanwezigheid van de prelaat van Averbode en andere prominenten werden de rapporten en de prijzen uitgedeeld, en was er nadien een receptie voor de leerlingen, ouders en leraars. Voor alle andere klassen

werd vanaf 1970 de 'proclamatie' afgeschaft, maar er bleef een mogelijkheid voor de ouders om met de leraar de punten te bespreken.

In de voorbereidende afdeling groeide het aantal klassen steeds verder aan en men besteedde nu ook meer aandacht aan het onthaal. Ook de normen voor het overgaan naar een hogere klas werden aangepast en streng toegepast. Daartegenover stond ook dat men meer tijd vrijmaakte voor sport en ontspanning. Vanaf 1964 werden de jaarlijkse sneeuwklassen georganiseerd met groot succes. Vanaf 1977 begon men zelfs met naschoolse opvang. Al bij al had het college zich dus aangepast aan de veranderende maatschappij.

De noodzaak om klassen bij te bouwen liet zich ook weer voelen. In 1962 kwamen er vier klassen bij, in 1963 weer vijf nieuwe klassen, plus een overdekte speelplaats, toiletten en een fietsenstalling. In september 1966 startte men met de derde fase van de uitbreiding. Er werden veertien klaslokalen en drie bureaus bijgebouwd. Verder kwam er een TV-zaal en werd de loods voor de fietsen uitgebreid. De voorbereidende afdeling is nu gevestigd in 'het scholeke' en op twee verdiepingen van vleugel G.

Ook de middelbare afdeling had te kampen met plaatsgebrek en met allerlei ingrepen trachtte men ruimten bij te maken. Er kwamen lokalen bij in de kelders van vleugel B en op de tweede verdieping van vleugel D. Aan al deze aanpassingswerken kwam er een einde in september 1973, toen het gebouw F in gebruik werd genomen. Er kwam tevens een verbinding tussen de vleugels E en G (door middel van een grote hal), noodzakelijk voor de brandveiligheid.

Het aantal internen begon van 1964 stilaan te dalen, zodat er weer ruimte vrijkwam bij het ontruimen van de slaapzalen. Er kwam eindelijk een studiezaal bij. Door al deze veranderingen kon men eindelijk ook voldoen aan een oude wens. De benedenverdieping van vleugel E werd ontruimd, de twee studiezalen waren niet meer nodig en in de plaats kwamen er turnlokalen. En ook de leraars die jaren lang 'in de koude doorbrachten' kregen eindelijk een lokaal. Na al deze verwijzingen vonden wij het raadzaam de schets van de gebouwen (verleden jaar gepubliceerd) weer te herhalen om het lezen te vereenvoudigen.

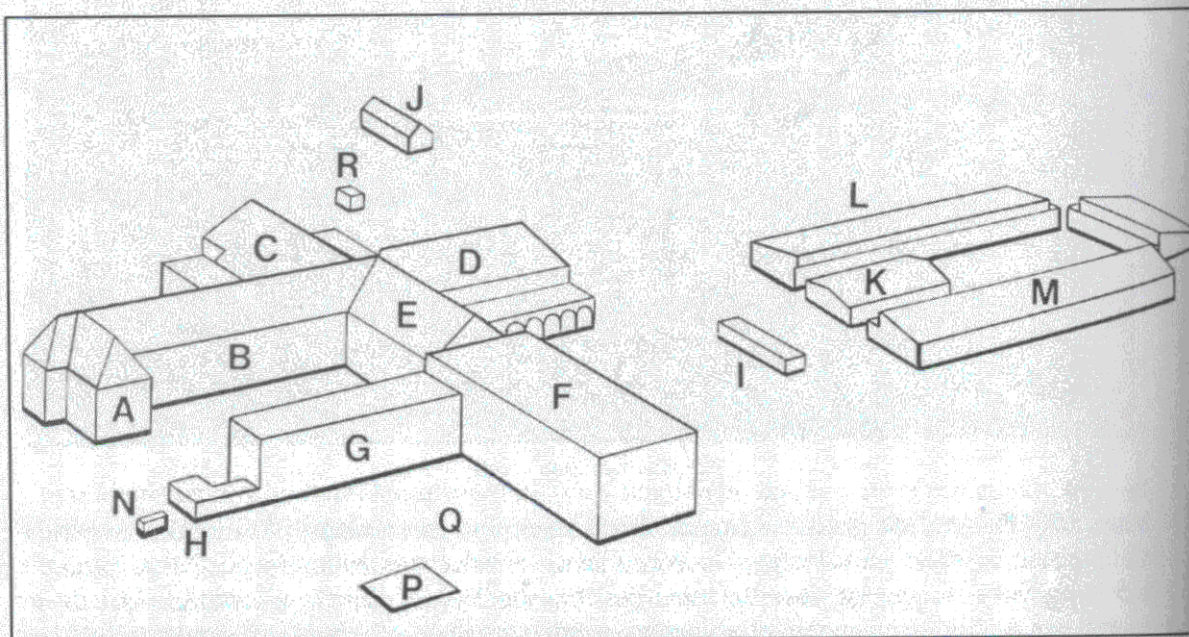

De indeling van de gebouwen (herhaling artikel in vorig jaarboek)

Er kwamen nog vele andere veranderingen, die in de loop der jaren noodzakelijk geworden waren.

Vleugel B waarin het secretariaat en de receptie werden ondergebracht in 1975.

Q is de nieuwe fietsenloods die in 1974 in gebruik werd genomen. Hierdoor kon de kelder van de kapel worden verbouwd en verfraaid.

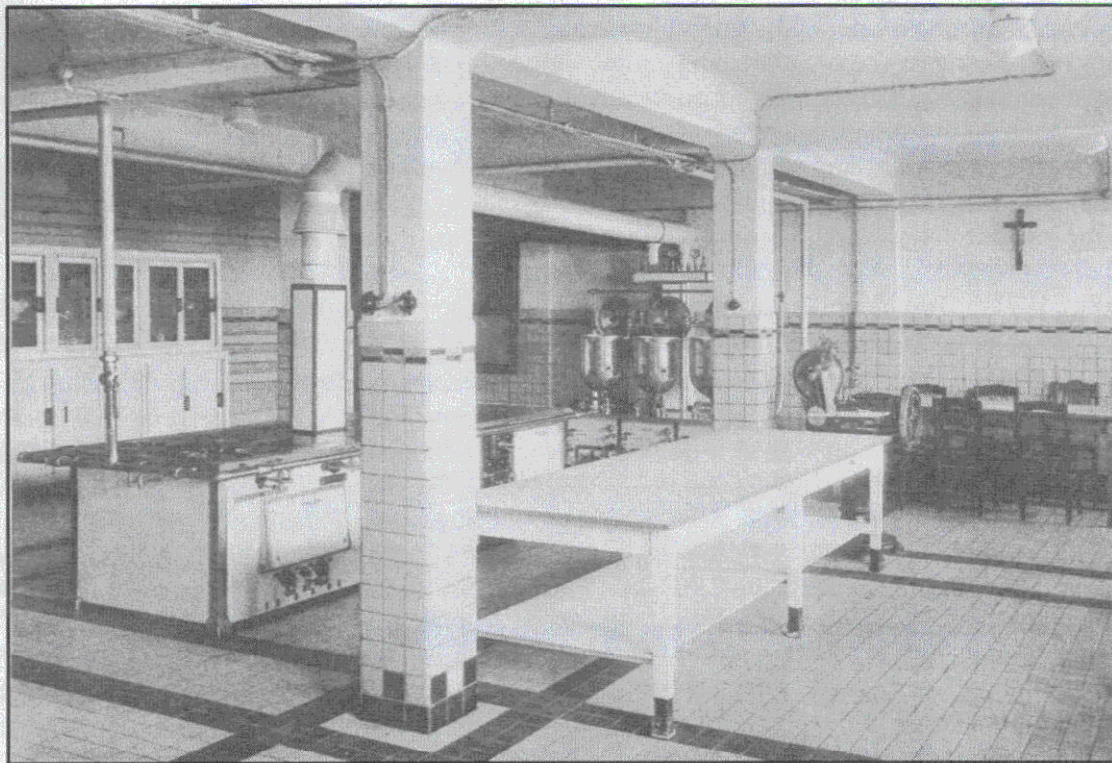

De voorlopige keuken

In 1976 was de nieuwe eetzaal klaar en in 1978 werd tevens de nieuwe ontmoetingsruimte ingehuldigd.

In 1969 werd een zelfbedieningssysteem ingevoerd in de eetzaal van de internen, die dan ook door de leraars en externen gebruikt kon worden.

In 1976 stopte het internaat en werden meteen de eetzaal en de keuken ontruimd. De benedenverdieping van vleugel D noemde men nog altijd 'de warme refter', maar deze werd nu als feestzaal in gebruik genomen.

In de kelders van vleugel B werd in 1973 een vernieuwde bibliotheek ingericht. Voordien waren daar eetzaal, keuken, speelzaal, klassen en een projectiezaal.

Door de ouderdom van de gebouwen drongen ook herstellingen en vernieuwingen zich op en werden de leidingen, aflopen en (meer belangrijk) de daken onder handen genomen.

In 1967 werd het toch nooit gesloten ijzeren hek aan de Zwaantjeslei afgebroken. Wanneer in 1970 heel de speelplaats van de middelbare afdeling werd geplaveid, kwamen er voor het ijzeren hek een doorkijkmuur in de plaats.

In 1980 kwamen er omheen het college ijzeren hekken (om de school tegen de buitenwereld te beschermen).

Al deze veranderingen kostten natuurlijk geld, want de bijdragen van de Staat mochten alleen worden gebruikt voor het onderhoud van de gebouwen. Voor de nieuwbouw moest men op zoek naar geld.

En zo kwam men tot de reeds vroeger aangehaalde uitgifte van twee leningen. Ook nu gaf de Raad van Bestuur twee obligatieleningen uit voor een bedrag van 10 miljoen frank.

Onder impuls van Rector Verstappen kwam er een Estivalcomité tot stand, dat de taak kreeg de financiële tekorten mee aan te vullen door het nuttige aan het aangename te koppelen.

Een eerste groot feest had plaats in 1964 en later kwamen er nog Estivals van 1967 tot 1971. Het doel van deze gebeurtenissen was de 'gaten' in de kassa (wegens voortdurende verbouwingen en werken) weer op te vullen, wat blijkbaar goed lukte.

Vanaf 1972 werd geregeld een bouwtombola georganiseerd met mooie prijzen en met steeds een mooi, batig saldo. Het college maakte dankbaar gebruik van al deze aangelegenheden om geld bijeen te brengen voor de nodige uitbreidingen.

Ook het aantal leraars groeide gestaag mee aan, samen met het aantal leerlingen, en zo was er in 1981 een korps van 101 leraars en leraressen. Hier waren ook de nog acht aanwezige paters van de abdij inbegrepen. Ook 'de vrouw' had resoluut haar intrede gedaan en werd tewerkgesteld als lerares, secretaresse of lid van het dienstpersoneel van het college.

De leraars bleven natuurlijk niet onberoerd door de golf van vernieuwingen die door het college ging. Alles veranderde: de leerstof, de handboeken en de didactische methodes. En willen of niet, men was aan herbronning toe. Naast al het persoonlijke werk bracht dit ook binnen het college de nodige veranderingen mee. Ook de vakbond begon stilaan zijn intrede te doen, want reeds in de jaren 1950 waren er enkele leraars aangesloten. Vanaf 1960 groeide de syndicale gedachte en zo deed ook, na vele conflicten, de syndicale afvaardiging haar intrede.

Gelukkig waren er nog de feesten waarop men alle beslommeringen op pedagogisch en politiek vlak kon opzij zetten om meningsverschillen bij te leggen.

Zo kwam er naast het jaarlijkse rectorsteest, vanaf 1966 ook een jaarlijkse nieuwjaarsreceptie waarop nu ook de echtgenotes en verloofdes werden uitgenodigd, (wat voordien nooit mogelijk was geweest!). En in 1970 kwam er nog een traditie bij: alle leraars werden, samen met hun familie uitgenodigd in de abdij van Averbode.

Het aantal interne leerlingen bleef intussen, in plaats van aan te groeien, gestaag dalen vanaf 1962. En in 1964 werden dan ook grote veranderingen doorgevoerd.

De slaapzaal op de tweede verdieping van vleugel D werd herschapen tot een studiezaal.

Een andere verandering was dat de internen niet meer dagelijks maar slechts tweemaal per week de mis moesten bijwonen. De komst van pater Leo Praats werd ook het begin van de veranderingen in de structuur van het internaat. Voor de grotere internen kwam er een lossere band en zo bekwamen ze een gezellige ontmoetingsruimte. Maar desondanks, werd in 1976 het internaat gesloten. Daar de Staat de vrije internaten niet goed bedeelde, was het kostgeld in het college zeer hoog. En er waren problemen met de brandveiligheid en om deze op te lossen was een zware financiële inspanning nodig. En door de afschaffing van het internaat kwam er voor de andere afdelingen plaats vrij die broodnodig was.

Maar niet alle veranderingen verliepen rimpelloos, niet alle experimenten waren welkom; ook

op dit terrein evenwel is een traditie ontstaan die voor vele scholen als model kan dienen. De acties voor de missies bleven dapper doorgaan en in 1975, na 25 jaar missiewerking, kon pater Hendrik Smits met trots verkondigen dat er een som van 1.253.575 frank aan de verschillende missies geschonken was, een niet onaardig bedrag. Maar ook de armoede in de Derde Wereld kwam in de belangstelling, en zo kwamen er vanaf 1966 groots opgezette acties voor Broederlijk Delen op gang. En weer was pater Leo Praats de bezieler. Zo werden een tractor en ploeg aangekocht voor Zaïre in 1966, in 1976 een ziekenwagen voor Bolivia, in 1968 vier visserssloepen voor Libanon en in 1969 radio-ontvangers voor de Filippijnen. In vier jaar tijd werd bijna een miljoen ingezameld. Vervolgens ging men over tot het financieren van kleinere projecten in Haïti gedurende zes jaar; en ook deze inzameling bracht ongeveer een half miljoen op. Door de ontwikkeling van de hulp aan de Derde Wereld kwam er wel een einde aan het Sint-Vincentiusgenootschap; men vond blijkbaar dat er in een welvaartstaat geen noden meer waren. Maar stilaan werd, onder impuls van rector De Clerck, opnieuw aandacht geschonken aan de naaste omgeving en dientengevolge ontstond de 'sociale werkgroep'.

Maar ook de belangstelling voor 'het zwakke geslacht' was steeds aanwezig bij de leerlingen en vanaf 1965 lieten ze dit openlijk blijken. Clandestiene feestjes waren al jaren aan de gang, maar vanaf nu wilde men er openlijk voor uitkomen. En zo bleven voor de meeste klassen de feestjes een goede bron van inkomsten. Stilaan begonnen ook de klaskrantjes te verschijnen en op een zeker moment waren er meer dan tien verschillende. Vanaf 1968 kwam ook hierin verandering, want het Mic-journaal is nu nog het enige blad dat mag verschijnen als spreekbuis voor de leerlingen. Maar, zoals bij alles, ging ook dit niet zonder slag of stoot en zo bleven er ongecensureerde publicaties het licht zien.

En al waren de meeste leraars niet zo lovend over de vorderingen van de leerlingen, tijdens alle wedstrijden waaraan men deelnam, kwam men toch steeds met alle prijzen naar huis, zowel op wetenschappelijk terrein als qua welsprekendheid.



De laatste bedevaart naar het Rustoord.

En ook op andere gebieden was het college in beweging. Zo werd in 1976 de laatste bedevaart ondernomen naar de grot van het Rustoord. In de plaats kwamen dagreizen voor de onderscheiden klassen. En men bleef daarbij niet in de onmiddellijke omgeving. Zo werd er jaarlijks vanaf 1964 een reis georganiseerd naar Parijs om de nodige culturele kennis op te snuiven. Maar ook bij deze reis naar Parijs stond men niet stil, want men ging vervolgens ook naar Spanje, Italië, Griekenland en zelfs naar Israël.

Reizen was in die periode een dure aangelegenheid, maar daar de meeste leerlingen van goede afkomst waren, bleek ook dit geen echt probleem. De directie van haar kant vond het toen stilaan welletjes en stelde paal en perk aan de jaarlijkse reizen. Er kwam een vast schema: voor de vijfde klassen was er de Londenreis en voor de laatstejaars de keuze tussen (of de combinatie van) Parijs en Italië.

Wel waren er tussenin nog didactische reizen, onder meer naar Kaap Gris Nez, het Zwin en het eiland Texel.

Maar ook de sport kende op dat moment een grote groei en rector De Clerck was de stuwende kracht achter de collegesporten. In 1968 richtte men de Werkgroep Sport op die dan de taak overnam. Men had immers twee turnzalen en een voetbalveld. En in 1980 werden de bouwvallige kleedkamers grondig onder handen genomen. Op het college kwam een brede waaier van sporten aan bod.

Ook de 'academie' kende een mooie bloei; en zo ontstonden er spoedig afzonderlijke afdelingen zoals de tekenacademie en een fotoacademie, die echter later wordt opgenomen in de tekenacademie. Er kwamen ook nog een woordacademie en een muziekacademie. En daarrond werd er dan nog een filmclub opgericht waarvan de leden geregeld filmvoorstellingen bijwoonden. En buiten dit alles was er ook 'EPIDAUROS' de toneelvereniging die menig stuk zelf opvoerde en /of geregeld andere toneelstukken ging bewonderen bij andere verenigingen.

Ook kwam er in 1969 een politieke club onder de stimulans van P. Lemmens en pater E. Frappez. Talrijke politici werden uitgenodigd en debatten werden georganiseerd. Men wilde de leerlingen ook op dit gebied een vorming meegeven. Ook kwam er een vrije openbare bibliotheek, met een leeszaal en een tijdschriftenafdeling.

En zoals er, vóór de oorlog, belangstelling ontstaan was voor de luchtvaart, was het nu de ruimtevaart die de leerlingen boeide; en zo ontstond er een ruimtevaartclub in 1971. Men volgde alle Amerikaanse en Russische tuigen van dichtbij. Deze club was echter geen lang leven beschoren, want ze verdween reeds het volgende jaar. Toch bleef de techniek de leerlingen boeien, want in 1980 werd een computerclub opgericht. En ook de klassieke jeugdverenigingen bleven bestaan die, ondanks de veranderingen in de moderne maatschappij, nog een deel van de jeugd bleven boeien.

Nu we de kaap van het vijftigjarig bestaan naderen (in 1980), zijn we nog verbaasd over het bruisende leven in deze gemeenschap. Duizenden leerlingen ontvingen hier hun vorming, de stichters hadden gelijk: er was een nood aan dergelijke vorming en opvoeding in deze omgeving.

Met deze laatste zinnen sluiten wij het tweede deel af en danken we u voor uw belangstelling. Wij hopen dat wij op deze manier hebben bijgedragen tot de bewaring van een stukje geschiedenis van de Donk. Het enige wat we nog wilden doen is onze spijt uitdrukken over

het feit dat stilaan de paters verdwijnen, de stichters en hart van het college.

Wij danken niettemin al de personen die bijdroegen
in het tot stand brengen van dit artikel.

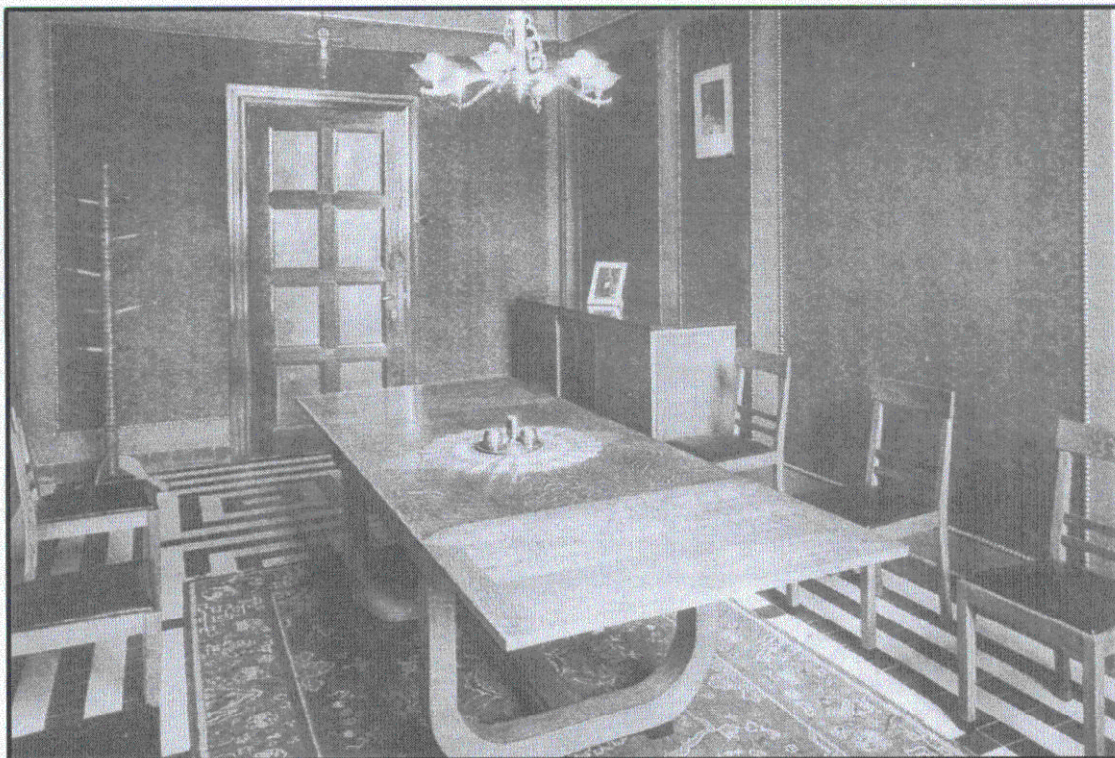

Een spreekkamer in het college

Bijlage 1

Mgr. Sloskans, had, na een jaar bisschop te zijn geweest, geleden voor zijn geloof; na zeventien jaar in Russische gevangenissen te hebben gezeten, had hij deportatie naar Siberië meegemaakt en meer dan dertig jaar ballingschap ver van zijn vaderland.

Boleslas Sloskans was geboren op 31 augustus 1893, in Tilgale, in Letland. Dit Baltisch land maakte toen deel uit van het Russische rijk van de Tsaren. Na beëindiging van zijn studie in Sint-Petersburg werd Boleslas priester gewijd op 21 januari 1917. In de daaropvolgende herfst brak de revolutie van de bolsjewieken uit; de communisten maakten zich meester van de macht. Geleidelijk aan werd het godsdienstonderwijs verboden, werden de kerken gesloten en werden zowel bisschoppen als priesters gevangen genomen

Boleslas, die heel goed op de hoogte was van de gevaren die de hoedanigheid van bisschop met zich bracht in een communistisch regime, nam de zware last moedig op zich. Hij was drieëndertig jaar. In de daaropvolgende maand september maakte hij zijn bisschoppelijke wijding officieel bekend, hetgeen hem niet belette een onwelgevallige gedragslijn aan te

nemen tegenover de autoriteiten. In Mohilev merkte hij dat hij werd bespioneerd door de agenten van de G.P.U., de staatsveiligheidspolitie. Hij woog dus zorgvuldig ieder woord dat hij in het openbaar uitsprak. Begin september 1927 ondernam hij een reis van twee weken om de streken te bezoeken die onder zijn jurisdictie vielen. Tijdens zijn afwezigheid organiseerde de G.P.U. huiszoeken in zijn domicilie. Bij zijn terugkeer in de nacht van de 16de september kreeg hij bezoek van politieagenten die tot een nieuwe huiszoeking overgingen.

Er werden kaarten ontdekt van de generale staf en militaire documenten die waren verborgen achter schilderijen. Alle stukken waren daar tijdens de voorgaande huiszoeking door dienaren van de G.P.U. bevestigd. Hij werd terstond gearresteerd en er volgde een schijnproces. De afmattende verhoren vonden bij voorkeur 's nachts plaats. Nadat hij maandenlang in verscheidene gevangnissen onmenselijke behandelingen had ondergaan, werd Mgr. Sloskans veroordeeld tot verbanning en drie jaar dwangarbeid in de concentratiekampen van Solovki, een eilandengroep in de Witte Zee, overdekt met wouden, in een ijskoud en vochtig klimaat. Later zou men hem bekennen dat de beschuldiging van spionage slechts een voorwendsel was geweest om hem uit zijn bisdom te verwijderen: als hij werkelijk was erkend als spion, zou de straf veel zwaarder zijn geweest. De voorwaarden waaronder de hechtenis op de Solovki-eilandengroep verliep, waren bepaald onzachtzinnig te noemen: zware werkzaamheden, voedselvoorziening onder het strikte minimum, ontberingen en onmenselijke behandelingen van allerlei aard. Een groot aantal gevangenen vond er de dood. Mgr. Sloskans en de andere gevangen priesters op de eilanden organiseerden zich onderling voor de viering van de mis. In januari 1929 werden de priesters verspreid onder andere groepen gevangenen of in afzonderlijke cellen. Mgr. Sloskans werd overgebracht naar het eiland Anser. Midden oktober 1930 werd hij, na zijn straf van drie jaar te hebben uitgezeten, weer in vrijheid gesteld. Hij verkoos naar Mohilev terug te keren; daar stelde hij vast dat veel van zijn gelovigen verdwenen waren zonder een spoor achter te laten; vooral diégenen die pakjes hadden gestuurd naar de priesters in gevangenschap. Een week na zijn terugkeer werd Mgr. Sloskans opnieuw gearresteerd: in zijn afwezigheid en zonder vorm van proces was hij veroordeeld tot een aanvullende periode van ballingschap. Weer terug in Riga, gaf Mgr. Sloskans colleges moraaltheologie aan de theologische faculteit en reisde het land door om lezingen te houden of retraites te preken. Op 17 juni 1940 werd Letland door het sovjetleger binnengevallen en door Stalin geannexeerd. De vervolging van de gelovigen kwam op gang. Mgr. Sloskans slaagde erin aan de agenten van de politieke politie te ontsnappen. Maar in juni 1941 overmeesterde Duitsland op zijn beurt Letland. De vrije toegang tot gebouwen voor de eredienst werd hersteld. In 1944 werden de Duitsers door de Russen uit Letland verjaagd. Daar ze vreesden dat hun bisschop opnieuw naar Siberië zou worden verbannen, organiseerden de gelovigen zijn vlucht naar Duitsland.

In de lente van 1947 begaf Mgr. Sloskans zich naar België waar hem de zorg voor de naar dat land gevluchte Letse seminaristen werd toevertrouwd. Deze jongelieden gingen in 1948 aan de universiteit van Leuven studeren, waar de Letse bisschop zich bij hen voegde. In 1951 nodigde Vader Abt van Keizersberg Mgr. Sloskans uit zich in zijn abdij te vestigen. Daar leefde hij voortaan samen met de monniken. Hij werd evenwel niet van de wereld afgesloten: ieder jaar ging hij met de Belgische Boerenbond op bedevaart naar Lourdes. Mgr. Sloskans bracht de laatste achttien maanden van zijn leven door in een rusthuis dat wordt beheerd door de zusters van het Klooster van Bethlehem te Duffel. Op 18 april 1981, paasmaandag, raakte hij buiten bewustzijn en gaf de geest op het moment dat men zong: post hoc exilium (na deze ballingschap) «O, clemens Virgo Maria!» (Oh, goedertierene Maagd Maria). Op 10 oktober 1993 werd het stoffelijk overschot van Mgr. Sloskans teruggegeven aan Letland, dat opnieuw een vrij land was geworden.



‘ Het scholeke ’ in 1963 – 1964.

Bijlage 2

József Mindszenty werd als József Pehm geboren in het Hongaarse comitaat Vas, waar zijn ouders boeren-wijnbouwers waren. Hij doorliep het gymnasium bij de premonstratenzerpaters in Szombathely en vervolgens het seminarie in dezelfde stad. Op 12 juni 1915 werd hij priester gewijd, waarop hij kapelaan werd in Felsőpaty en vanaf 1917 godsdienstleraar in Zalaegerszeg. Daar ondernam hij ook politieke activiteiten: hij zette zich in voor de pas opgerichte Christelijke Partij, die premier Károlyi bestreed. In februari 1919 werd hij gearresteerd om pas in mei, inmiddels onder de Hongaarse Radenrepubliek, weer vrij te komen. Op 1 oktober 1919, enkele maanden na de val van de Radenrepubliek, werd hij deken van Zalaegerszeg, waar hij tot 1944 actief zou blijven, ook op politiek gebied. Uit verontwaardiging over de Hongaarse oorlogsdeelname aan de kant van de Asmogendheden, ruilde hij in 1941 zijn Duitse naam Pehm in voor Mindszenty, naar zijn geboorteplaats. In 1944 werd Mindszenty bisschop van Veszprém. Tussen zijn benoeming op 4 maart en zijn bisschopswijding op 25 maart bezette nazi-Duitsland Hongarije. Mindszenty's anti-Duitse instelling leidde opnieuw tot maandenlange gevangenschap, opgelegd door de Hongaarse marionettenregering.

Na de oorlog werd hij, als opvolger van Jusztinián Serédi, aartsbisschop van Esztergom en primate van Hongarije. In 1946 werd hij bevorderd tot kardinaal. Als hevig tegenstander van het communisme werd hij door de Hongaarse regering op het einde van 1948 gearresteerd en beschuldigd van verraad en illegale geldtransacties. Tijdens een ophefmakend proces pleitte Mindszenty schuldig op de meeste hem ten laste gelegde feiten. Men ging ervan uit dat hij bekende onder invloed, omdat hij voordien had meegedeeld onder geen enkel voorwendsel ook maar iets te bekennen. Het hof veroordeelde hem tot levenslange opsluiting. Hij mocht, om gezondheidsredenen, in 1955 uit de gevangenis, maar bleef onder huisarrest, onder nauw toezicht. Tijdens de Hongaarse Opstand in 1956 werd hij bevrijd door de rebelse strijdkrachten. Toen de opstand werd onderdrukt, vluchtte hij naar de Amerikaanse ambassade en vroeg er asiel aan. Hij weigerde Hongarije te verlaten zolang de Hongaarse regering

weigerde hem te zuiveren van alle aanklachten. In 1971, na een akkoord tussen het Vaticaan en de Hongaarse regering, verliet Mindszenty zijn land en verbleef een tijd in het Vaticaan. Kort daarna vestigde hij zich in Wenen. In 1974 ontnam paus Paulus VI hem de functie van prelaat van Hongarije in een poging de kerkelijke betrekkingen met communistisch Hongarije te verbeteren. József Mindszenty overleed in ballingschap in 1975.

BIBLIOGRAFIE

Brasschaat van heidegrond tot parkgemeente. 1985 Gemeentebestuur Brasschaat.
Kerkelijke geschiedenis van Ekeren. 1914 Pastoor Goetschalckx.
Brasschaat, een boeiend verleden. 1997 Heemkundige kring Breesgata.
Onder gulden vleugels. 1981 Sint-Michielscollege Brasschaat.
Onder gulden vleugels II. 1996 Sint-Michielscollege Brasschaat.
Wikipedia op het internet. WWW Wikipedia via Google.
Geschiedenis van de Brasschaatse parochies. 2005 Ward Van Osta
Heemkundig archief Robert Vervoort.



Een rondrit in een oldtimer tijdens het rectorsfeest in 1970.