

EEN 80-JARIG GRENSGEVAL

HET SINT-MICHIELSCOLLEGE

DEEL I 1930 – 1945

*

ROBERT VERVOORT

Het lijkt u misschien vreemd dat we in een jaarboek van de heemkring van Ekeren een school behandelen, gelegen op het grondgebied van Brasschaat. Voor mensen die vertrouwd zijn met de geschiedenis, zal het begrijpelijk zijn. De gemeente Brasschaat was tot 1830 grondgebied van de heerlijkheid Ekeren en aldus nauw ermee verbonden.

De kasteelheren woonachtig te Brasschaat, graaf de Baillet-Latour en baron du Bois de Nevele, voelden zich zeer verbonden met de bevolking van Ekeren-Donk. Bijna al hun personeel was woonachtig aan de overkant van de baan in de Donk; zijzelf hadden dan ook meer binding met de Donk dan met de gemeente Brasschaat. Het gevolg was dat de bevolking van de Donk steeds een beroep deed op de gulle kasteelheren en hiervan zijn talrijke voorbeelden zoals het oprichten van een school aan de Prinshoeweg, het bouwen van een kerk, een patronaat en nog veel meer, te veel om allemaal aan te halen. Het college is gebouwd op gronden die voordien eigendom waren van baron du Bois de Nevele en zijn opvolger graaf De Goussencourt; deze laatste was getrouwd met een dochter van baron du Bois de Nevele en van John de Vries, een koopman woonachtig te Antwerpen maar met een buitenverblijf met uitgestrekte parken te Brasschaat.

Aldus zijn wij van oordeel dat het college steeds een nauwe band heeft gehad met Ekeren-Donk en dat dit grensgeval ook wel thuis hoort in de kronieken van de Donk.

De voorgeschiedenis.

De banden die Ekeren heeft met de naam van Sint-Michiel, gaan echter al veel verder terug in

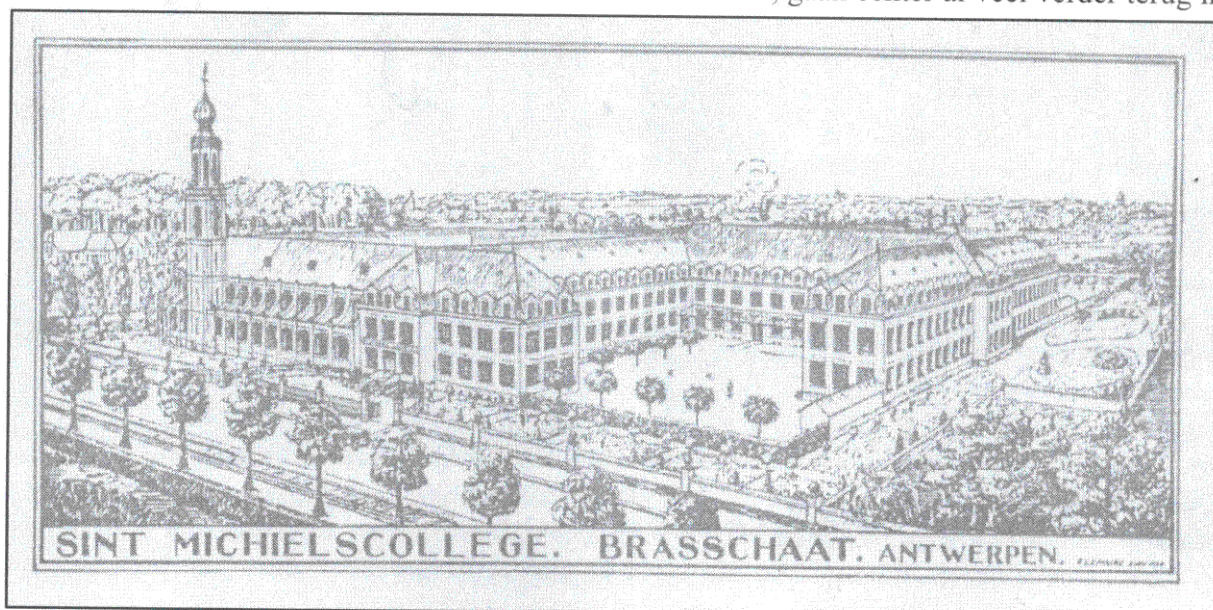

de geschiedenis. In het jaar 1155 namelijk vinden we in een brief van de bisschop van Kamerijk de vermelding dat de Sint-Michielsabdij gronden had te Hecerna, de Latijnse naam van Ekeren. De Sint-Michielsabdij werd gesticht in het jaar 1124 door Sint-Norbertus. Het werd een belangrijk centrum van godsdienst en cultuur in het hertogdom Brabant. De paters van de Sint-Michielsabdij waren ook betrokken bij het oprichten van nieuwe klooster-gemeenschappen te Middelburg in 1128, Tongerlo in 1130 en ten slotte Averbode in het jaar 1134. De band tussen de verschillende gemeenschappen bleef steeds bestaan en ze waren nauw met elkaar verbonden. Tijdens de annexatie van de Zuidelijke Nederlanden viel het doek over de Sint-Michielsabdij en in 1796 werd ze gesloten. De gebouwen werden gedeeltelijk gesloopt en wat overbleef werd ingericht als een pakhuis, dat in 1830 volledig door brand vernield werd. Door zijn dochterabdijen bleef echter de geest van Sint-Michiel verder leven. Reeds in de loop van de 19de eeuw leefde de gedachte herop om te Antwerpen opnieuw een Sint-Michielsabdij op te richten. De abdijen van Tongerlo en Averbode, (deze van Middelburg was met de reformatie als klooster verdwenen), begonnen dan ook hun idee meer en meer vorm te geven. Zulk een stichting moest echter de zegen krijgen van Kardinaal Mercier, aartsbisschop van Mechelen. De kardinaal ging akkoord met deze gedachte en duidde de abdij van Averbode aan om het idee uit te voeren. De abdij van Tongerlo was volgens de kardinaal niet geschikt, omdat het vooruitstrevend Vlaamse gedachtegoed te sterk leefde binnen de abdij. Het aarsbisdom gaf de abdij van Averbode de toelating een klooster te bouwen in de buurt van Antwerpen. Maar er was wel de vraag dat de kloosterlingen ook een parochie zouden bedienen. De abdij was echter geen voorstander van deze gedachte, daar ze van oordeel was dat het drukke parochieleven in de weg zou staan van de kloostertucht. Ook was men het er niet meteen over eens waar men de nieuwe abdij zou oprichten. Allerlei plaatsen werden genoemd om een nieuwe parochie op te richten, aan de Kielse poort en later



Mgr. Crets
stichter van het Sint-Michielscollege



Burgemeester dokter Roosens

in de wijk Groenenhoek te Berchem. Daartoe kocht men dan een stuk grond van baron F. Cogels, maar dat bleek na verkaveling te klein om een klooster te bouwen en men zag af van de gedachte. In 1929 kon men tien hectaren verwerven in Schotenhof. Nu stak echter Kardinaal Van Roey stokken in de wielen, want hij had vroeger reeds een belofte gedaan aan de Benedictijnen.

De kardinaal kwam wel met een voorstel. De abdij mocht een college oprichten te Brasschaat. Aanleiding tot dit voorstel was het feit dat men te Brasschaat al 25 jaar ijverde om een college op te richten waar men oude en moderne humaniora zou onderwijzen. Met dit doel had de burgemeester van Brasschaat, Dokter Roosens, al een verzoek gericht aan kardinaal Van Roey om priesters te bekomen voor het onderwijs. Dit verzoek echter werd door de kardinaal afgewezen wegens een gebrek aan geestelijken. Reeds toen begon de 'intreding' al af te kalven. Van Roey kwam wel met het voorstel een kloosterorde te verzoeken deze taak op zich te nemen. Toen echter de abdij van Averbode afgewezen werd voor het oprichten van een nieuw klooster te Schoten, opperde de kardinaal de gedachte om een college met de gelijknamige naam van Sint-Michiël op te richten te Brasschaat. De prelaat van de abdij, Monseigneur Crets, aanvaardde na enige aarzeling op 30 oktober 1929 het voorstel van de kardinaal en de eerste plannen werden gemaakt.

Ter wille van het feit dat de prelaat zo lang bedenktijd vroeg, was de vraag of de abdij van Averbode wel een onderwijsinrichting aankon. Ze had primo geen ervaring op dat gebied, secundo was er de vraag of er wel genoeg docenten voor een humaniora waren, tertio was er ook de crisistoestand waarin men toen verkeerde. De vraag stelde zich waar men het nodige kapitaal zou halen om niet alleen een college op te richten maar ook draaiende te houden in de toekomst.

De gemeente Brasschaat was blij met deze beslissing na haar jarenlange strijd tot het bekomen van vrij katholiek middelbaar onderwijs op haar grondgebied. Aanleiding tot deze strijd was de vraag van de gegoede bevolking van Antwerpen, die de stad meer en meer ontvluchtte en zich vestigde in de gezonde buitenlucht tussen Merksem en de Nederlandse grens. Het grootste probleem was evenwel het onderwijs, want daarvoor moesten de jongeren nog steeds naar de stad Antwerpen. Als argument haalde het oprichtend comité aan . . . dat de jeugd werd blootgesteld aan alle lichamelijke en zedelijke gevaren tijdens het reizen met trams, treinen en autobussen; en dat ze ook tijdens de middagpauze in de stad schunnige afbeeldingen onder ogen zouden krijgen. Zo werd de betere klasse, die voor haar handel en vertier nog steeds naar de stad ging (en veel van de schunnige toestanden zelf veroorzaakte tijdens haar verblijf daar), voorbeeldige moraalridder als het haar kinderen betrof.

En spoedig besloot de gemeente de abdij te helpen, maar men vroeg de abdij wel binnen de zeven jaar een volledige afdeling Grieks-Latijnse in te richten en vier voorbereidende jaren, en deze ten minste twintig jaar in stand te houden. Kon de abdij deze vraag niet inwilligen, dan was er wel een sanctie voorzien. Men kon immers van de geldelijke hulp die de gemeente aanbood, de volledige som teruggeisen . . . of een gedeelte ervan.

De perikelen van een nieuwe geboorte.

De abdij gaat akkoord en al op 31 december 1929 verschijnen, voor notaris L. Rovens te Brasschaat, de afgevaardigden van de abdij (monseigneur Crets en pater Robberechts) en de heren van de gemeente Brasschaat om een verkoopakte af te sluiten. De abdij koopt 3,5 ha op Vriesdonk in Brasschaat (van de 'N. M. Vriesdonk-uitbreiding') voor de som van 525.000fr. Deze terreinen is de maatschappij echter schuldig aan de gemeente Brasschaat en deze vraagt van de abdij geen vergoeding. Er is enkel de kwestie van de kosten en erelonen voor de som van 70.000 fr. Deze som wordt betaald door de heer W. Friling, groothandelaar in koloniale

producten en grootgrondbezitter, inwoner van Brasschaat, als gift aan het nieuwe college. De eerste stap is gezet, met een gunstige afloop voor de abdij.

Dan is er nog de kwestie van het kerkhof gelegen naast de gronden door de abdij aangekocht. De gemeente zou dit kerkhof zo spoedig mogelijk sluiten en ontgraven en de grond zou dan toekomen aan het college voor het bouwen van een kloosterkerk.

De abdij heeft zich volledig aan haar verplichtingen gehouden, de gemeente Brasschaat had echter meer problemen om haar belofte na te komen. Het kerkhof wordt inderdaad in mei 1930 gesloten en bevestigd door de bestendige deputatie, maar dan kwam de kat op de koord.

De inwoners van Ekeren-Donk die het kerkhof ook gebruikten om hun overledenen te begraven, namen het niet dat de gemeente Brasschaat eenzijdig het kerkhof sloot en besliste over de latere opgravingen. Dit speelde in de kaart van Graaf de Goussencourt, die de komst van het college niet genegen was. Meer in het bijzonder het Vlaamse karakter van de abdij van Averbode stoorde hem, als voorstander van de Franse taal, ten zeerste, want al de jaren dat hij op de Donk verbleef, is nooit een Vlaams woord over zijn lippen gekomen.

De graaf voerde aan dat er een contract bestond met de adellijke families waarin deze recht hadden op een are van de grond voor grafkelders en een kapel. De zaak sleepte lang aan, de graaf ging in beroep bij de gouverneur en stapte zelfs naar de Minister van Binnenlandse Zaken, toen hij te Antwerpen geen gehoor en voldoening vond. Nu kwam echter een onverwachte gebeurtenis de zaak afhandelen: de oorlog brak uit. Graaf de Goussencourt vluchtte naar Frankrijk en overleed op 6 juli 1940 te Grenoble. Ook zijn echtgenote Marie du Bois de Nevele verliet met haar kinderen het kasteel, dat door de Duitse bezetter in dienst werd genomen voor het onderbrengen van Duitse troepen. Nu de graaf overleden was en ook zijn echtgenote geen tegenstand meer bood kwam het college van Brasschaat op 19 februari 1941 in het bezit van de gronden en konden de ontgravingen beginnen. Ook de bevolking van de Donk had geen bezwaren meer; die had op dat moment immers andere katten te geselen.

De adellijke kapel op het kerkhof werd pas in 1946 afgebroken en toen dacht het college niet meer aan het bouwen van een kloosterkerk.



Rector Laurent Gonzaga Taeymans

° 2.2.1896 te Antwerpen.

Priester 1.11.1924.

Functies in de abdij van 1925 tot 1929.

Prior van de Sint-Michielsresidentie te Berchem-Groenenhoek van 5.2.1929 tot 5.10.1931.

Medestichter en eerste rector van het Sint-Michielscollege van 6.10.1931 tot 6.4.1940.

Pastoor te Berchem-Groenenhoek van 1940 tot 1955.

Aalmoezenier van het Sint-Amadeusgesticht te Mortsel van 12.2.1955 tot 24.11.1963.

† 24.11.1963 te Mortsel.

Maar nu terug naar 1930. Monseigneur Crets duidde pater Taeymans, prior van de Sint-Michielsresidentie te Berchem, op 11 december 1929 aan als de eerste rector van het nieuwe college. Hij kreeg de zware taak de gebouwen op te richten en een aanvang te maken met het onderwijs. Voor de pater geen simpele opdracht, aangezien hij moest beginnen op braakliggende bosgronden.

Kanunnik Lemaire, professor in de archeologie en de kunstgeschiedenis te Leuven, werd aangezocht de plannen te tekenen en toezicht te houden op de werken. In mei 1930 waren die werken klaar en de eerste aanbesteding van bouwwerken gebeurde op 8 december 1930 te Averbode. Aannemer Verstraete uit Rumbeke kreeg de opdracht voor 2.963.485-fr.

Ook de bouwwerken verliepen niet zonder problemen, want die begonnen zelfs al vóór de eerste steen was gelegd. De plechtigheid van de steenlegging zou plaatsvinden op 16 november 1929 in aanwezigheid van Monseigneur Crets en Kardinaal Van Roey, maar veertien dagen voor die datum liet zijne Eminentie weten dat hij niet kon komen. Geen probleem voor de aannemer, die opdracht gaf de bouwwerken aan te vangen zonder 'eerste steen'.

Dan diende ook een bewoner van de Parklei een klacht in en dreigde met een proces, omdat de toegang tot de Kapelsesteenweg werd afgesloten. En vervolgens kwam ook het kerkhof nog voor verdere problemen zorgen. In een wet van Napoleon was het verboden naast een kerkhof te bouwen zonder speciale toestemming. Deze had men niet aangevraagd en in januari kreeg men prompt de gezondheidscommissie op de werf in opdracht van de bestendige deputatie. Men legde de werken stil tot februari 1930. Maar de gemeente ging akkoord en de abdij kreeg het verbod een waterput aan te leggen korter dan vijftig meter van het kerkhof.

En als dat alles nog niet genoeg was voor rector Taeymans, kwam hij ook financieel in de problemen. In volle crisistijd geld inzamelen was geen sinecure. In de naburige parochies ging onze moedige pater geregeld prediken en om geld bedelen. Dat bracht van juli tot september 1930 een som op van 30.000-fr. Ook kapitaalkrachtige inwoners van Brasschaat en omstreken ontvingen een bezoek of een schrijven van rector Taeymans. Het Vlaamse karakter van het nieuwe college zette evenwel een rem op hun vrijgevigheid.

Uit bronnen die we niet kunnen vernoemen, hebben wij ook vernomen dat de pater steeds aantekeningen maakte als hij ergens op bezoek was geweest en eventueel de som vermeldde die hem was gegeven of beloofd. Bij de heren van de Donk, die voordien steeds gul geschonken hadden, werd hij wel ontvangen . . . maar daar bleef het bij. Graaf de Baillet-Latour verklaarde dat hij geen geld had en al van in 1924 gronden aan het verkopen was om te overleven. Dit is geen leugen want enkele jaren later werden ook het kasteel en de omliggende gronden verkocht. Bij de afstammelingen van baron du Bois de Nevele wordt hem (bij monde van de graaf de Goussencourt) in het Frans verteld dat ze niets wilden te maken hebben met die aanhangers van de Vlaamse kwestie. Voor zo ver zijn wedervaren op de Donk. Maar hij heeft wél geluk in Merksem. Burgemeester J. Nolf en secretaris L. Meyer spanden zich in voor zijn zaak en zo ontving hij in 1931 en 1932 een subsidie van gezamenlijk 250.000-fr.

Ten einde raad vroeg (en kreeg) rector Taeymans bij koninklijk besluit van 16 mei 1931 de toestemming om een nationale loterij te organiseren. De eerste prijs was een villa van 500.000-fr., de tweede een auto en verder waren er nog 5000 andere prijzen te winnen. Dit werd een succes en op 15 augustus 1932 volgde de trekking. De hele organisatie had wel veel werk gevraagd, maar op het einde heeft men nog een batig saldo van 500.000-fr.

De taalstrijd woedde op dat moment en men wilde dat het lager en middelbaar onderwijs ook vernederlandst werden. Een wettelijke regeling kwam er in 1932, maar vermits men de lessen wilde aanvangen in 1931, vormde dat nog een groot probleem in verband met de onderwijstaal. De rector kon kiezen tussen volledig Vlaams of een college met twee afdelingen, een Vlaamse en een Franse. Vanuit Kapellen kreeg hij steun van Vlaamsgezinde inwoners die zich verenigd hadden in de Katholieke Vlaamse Schoolbond. Anderzijds vond men in Brasschaat de Franssprekende bourgeoisie, de adel en de Franssprekende officieren van het kamp van Maria ter Heide aan de andere zijde. Pater L. Dils verdedigde met verbetering de Vlaamse zaak in de pers en bracht zo zijn oversten in een moeilijk parket. De Kardinaal liet wijselijk de keuze aan Monseigneur Crets, maar die gaf ook niet thuis en zo moest rector Taeymans zelf de knoop doorhakken. Het werd een volledig Vlaamse school met enkele toegevingen aan de Franstaligen. In het lager onderwijs zou het Frans onderwezen worden in de verplichte bijklassen. Voor de humaniora voorzag men een Waalse regent, die

vijf jaar had gestudeerd in Parijs. Dit laatste bleef wel bij een belofte, maar men wilde de positie van de werving der nieuwe studenten niet verzwakken. Op deze manier kon men ook in de Franstalige pers aankondigingen plaatsen.

Voor rector Taeymans was het echter van in het begin een uitgemaakte zaak in het Sint-Michielscollege te Brasschaat zou steeds een geest van levendig flamingantisme blijven zweven.

De lessen zouden aanvangen op 8 oktober 1931, maar de toestand van de gebouwen was nog ver van afgewerkt. De trap in de hal had een voorlopige leuning, er was geen wc, de vloeren ontbraken meestal ook nog en van de deuren waren er slechts twee die volledig afgewerkt waren die konden afgesloten worden.

In de hal (die ook als voorlopige speelplaats dienst deed), verwelkomde rector Taeymans de eerste 166 leerlingen op een aangename manier. Dit was en bleef de enige plechtigheid bij de opening, die men trouwens nog een week had moeten uitstellen wegens de staat van het gebouw dat nog in volle afwerking was. Het programma van de eerste Latijnse was vaag en men had nog geen zekerheid of de lagere klassen een subsidie zouden ontvangen. Alles was voorlopig en men had veel geïmproviseerd om toch maar te kunnen openen.

De jaren voor de Tweede Wereldoorlog waren werkelijk jaren van pioniersarbeid. De gebouwen raakten stilaan afgewerkt en het college groeide uit tot een degelijke onderwijsinstelling. Men had er eigen religieuze, culturele, sportieve en sociale activiteiten en spoedig was dat wel bekend in de omliggende gemeenten.

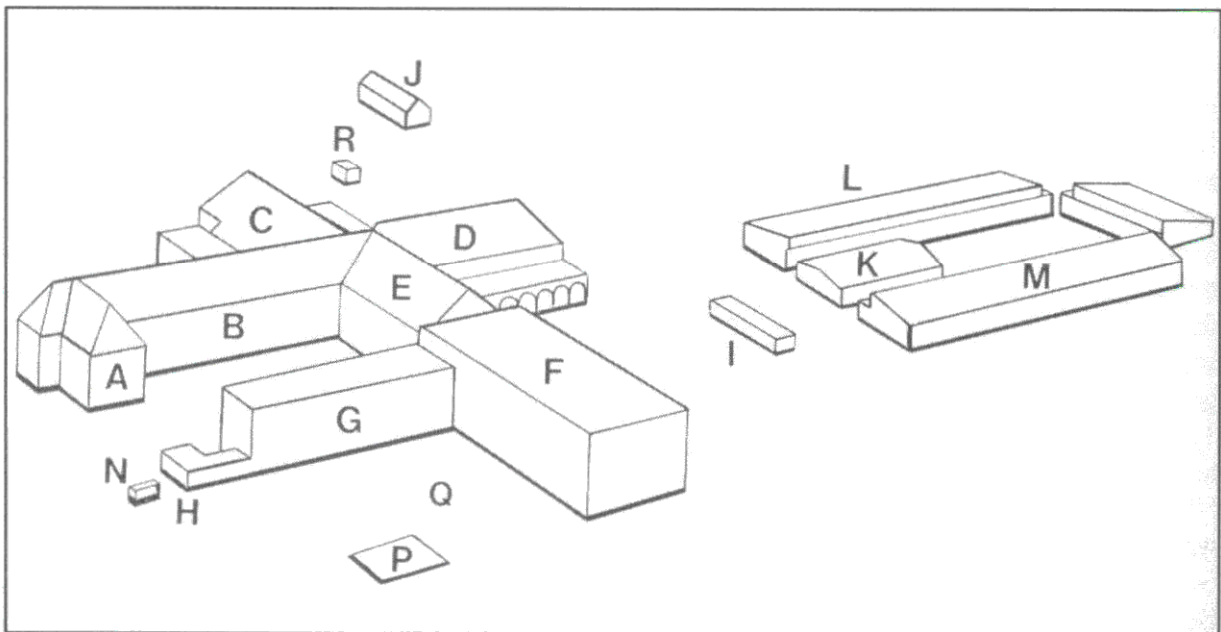

De gebouwen van het Sint-Michielscollege

De beginjaren voor de oorlog.

Op Hemelvaartsdag 1933 kon Kardinaal Van Roey dan ook plechtig het college inwijden. Men had op die dag ook Plechtige Communie en Vormsel en in de namiddag was er een receptie aangeboden aan de genodigden. Alles was echter vrij sober en de kardinaal had op voorhand gemeld dat hij geen toespraken wilde.

Intussen was de oppervlakte van de gronden van de school bijna verdubbeld, maar een groot probleem stelde zich met de sportvelden (vooral het voetbal). Men had geen geschikte velden kunnen aanleggen. Ten einde raad begon men op 2 juli 1935 onderhandelingen met de Graaf

H. de Goussencourt, hun naaste buur die hun zaak verre van genegen was. De graaf stemde niet meteen in en de zaak sleepte aan tot 18 mei 1937. En net als bij de familie de Baillet Latour was ook hier het verval in opmars en had men meer nood aan baar geld dan aan uitgestrekte domeinen. Te Antwerpen werd door een notaris (voor de som van 350.000fr). een gebied van ongeveer zeven ha verkocht aan het college. Dat verwierf hiermee een mooi en uitgestrekt bos, bijzonder geschikt voor het aanleggen van de nodige sportvelden. En deze nieuwe troef werd dan ook vermeld in het prospectus voor het internaat van het college. De kinderen konden in gezonde buitenlucht genieten van een sportieve opvoeding. Deze aankondiging sloeg vooral in bij de stadsbevolking die ervoor koos haar kinderen te laten opgroeien in de goede buitenlucht. Het werd een uitgemaakte zaak: men verkoos het college in Brasschaat boven een college in de stad, waar de lucht bijzonder vervuild was.

Het college had van in het begin gebrek aan lokalen. Enkel de gebouwen A, B, H en een gedeelte van het gelijkvloerse E kon men gebruiken. De benedenverdieping van D was nog in aanbouw en werd in 1932 als kapel in dienst genomen. Tussen 1932 en 1933 werd ook de verdieping op de D-vleugel voltooid. In 1932 kon men tevens de centrale elektriciteitscabine in gebruik nemen. Tijdens de bouwwerken voerde men ook vele tonnen zand aan om het speelplein en de voortuin van het college aan te leggen. In april en mei werden de beplantingen aangebracht.



Slaapzaal

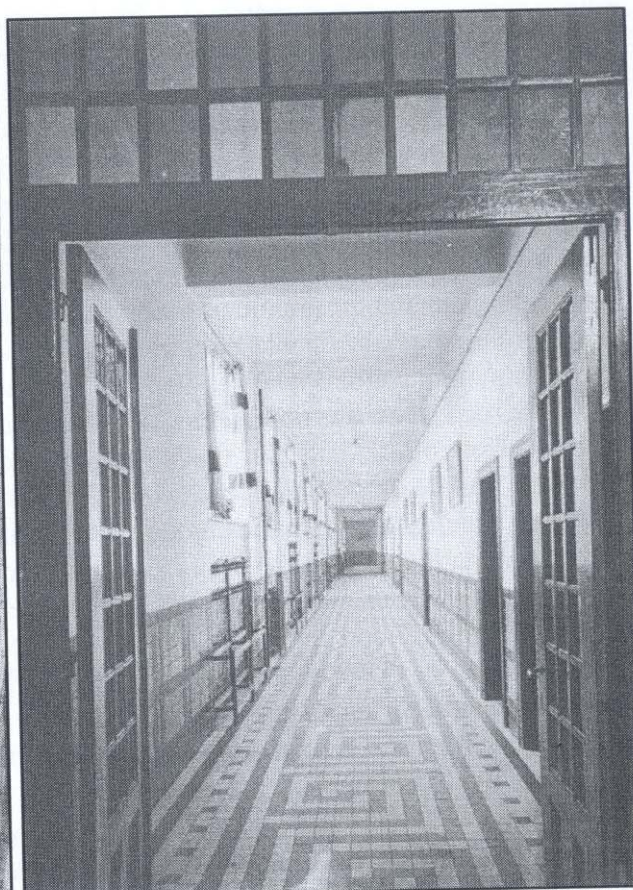

Gang

Al deze verbouwingen en nieuwe aankopen van grond maakten dat rector Taeymans steeds op zoek moest naar geld en daar al zijn energie aan spendeerde. De abdij van Averbode stelde steeds grote sommen ter beschikking, maar men moest nog andere manieren vinden om de kas te voorzien van de nodige fondsen. Natuurlijk had men wel een inkomen via de leerlingen van de vrije klassen van het humaniora. Deze moesten immers schoolgeld betalen. Aan de

voorbereidende jaren kon men van de ouders geen inbreng vragen daar de staat de onkosten droeg.

Om in de toekomst de financiële verplichtingen beter op te vangen werd besloten een stuurcomité op te richten. Men vond Baron de Kerckhove d'Exaerde bereid te fungeren als voorzitter en in het bestuur vond men verder terug de burgemeesters van Brasschaat en Ekeren, Jos de Weert en J. Roosens. Zo zag men dat de gemeente Ekeren het college gunstig gezind bleef. Als penningmeester zocht men notaris L. Roevens aan en deze stemde toe. Het comité werkte wel buiten de school.

Maar ook deze verse inbreng volstond niet en vele persoonlijke initiatieven werden nog genormeerd. Toen men in 1934 de som van 1570fr. nodig had om de kapel te schilderen, werd door een inwoner van Vriesdonk, de heer Kamp, een inschrijvingslijst voorgesteld. De bewoners van voornamelijk de villawijken gingen hierop in en spoedig was het nodige geld ingezameld. Ook een pater van het college, Marcus Sansen, in dienst van het eerste uur en later nog prefect (1944-1953), was vindingrijk en organiseerde verscheidene culturele en lucratieve evenementen als voordrachten en toneelopvoeringen. Zijn inspanning leverde het college een opbrengst van 11.000-fr. Vanaf het jaar 1937 speelde men in op wat in andere scholen al was ingevoerd; de jaarlijkse Vlaamse kermis of de Sint-Michielsfoor. Er werd dan ook een comité opgericht dat jaarlijks, onder leiding van pater Urbanus Dierckx, (medeoprichter van het college in 1931 en van 1939 tot 1942 in dienst als econoom), een kermis inrichtte, met of zonder tombola. Deze 'festivals avant la lettre' waren zeer ludiek en winstgevend.

Van de overheid kreeg men op 3 augustus 1937 een negatief antwoord op de vraag naar een toelage voor het inrichten van de nieuwe sportvelden en was het college aangewezen op privéinitiatieven om zijn plannen te kunnen uitvoeren.

De humaniora-afdeling had bij de aanvang in 1931 een eerste Latijnse die 22 leerlingen telde. De oude humaniora, Latijn-Griekse genoemd, was pas volledig in 1937. Tien leerlingen haalde dat jaar hun diploma en op de vooravond van de Tweede Wereldoorlog beschikte men over zeven klassen en 239 leerlingen.

In de humaniora-afdeling betaalden de leerlingen in 1936 een schoolgeld van 300 fr. per trimester, een voor die tijd behoorlijk bedrag dat door de werkende klasse niet kon betaald worden. Het college had dan ook van in het begin de naam een school te zijn voor de rijke inwoners van de omgeving. Deze regeling bracht dan ook de vrijheid met zich dat men er zelf alles kon regelen: de vakanties, geen papierwinkel en geen inspecties. Deze regeling had ook wel een negatieve kant. De diploma's moesten gehomologeerd worden door een bevoegde commissie en deze stelde wel eisen. Men stelde vragen over het aantal uren les, hoeveel voor elk vak, hoe lang een lesuur duurde, welke de puntenverdeling was, of men huistaken gaf, welke vakken er onderwezen werden en of de leerlingen beschikten over een agenda waarin alles werd vermeld. Voor rector Taeymans was dit wel een zware opgave en toen hij om raad vroeg kreeg hij als antwoord zich in verbinding te stellen met andere instellingen, waar men al diploma's liet homologeren. Men kon kiezen uit twee systemen, dit van de Jezuiten of dit van de bisschoppelijke colleges. De rector loste het op zijn manier op. Het devies van het college was moderato (gematigd) en hij koos dan ook voor de gulden middenweg en dit legde hem geen windeieren. Het bleek later een zeer degelijke oplossing te zijn geweest.

Van in het begin in 1931 besloot men ook meteen een internaat te openen en tegen het jaar 1940 was het aantal interne leerlingen aangegroeid van 25 naar 126. De slaapzalen waren gelegen op de tweede verdieping van de vleugels B, D en E. De eetzaal en de keuken hadden een plaats gevonden in de kelder en op de gelijkvloerse verdieping van vleugel E vond men de studiezaal. Voor hun kinderen betaalden de ouders een bedrag van 1250fr. per semester.

Het toezicht werd verzekerd door de bewakers of toezichters die werden bijgestaan door de prefect en de rector. Er waren wel enkele voorwaarden verbonden aan de toestemming om in

het internaat te verblijven. Men moest op zijn minst negen jaar oud zijn, gezond van geest en lichaam, rein van zeden en christelijk opgevoed.

Op de zondagen was er bezoek toegestaan van ouders of personen die een volmacht hadden van de ouders. Er bestond ook een mogelijkheid om naar huis te gaan, maar dan mochten er geen aanmerkingen zijn over gedrag of vlijt. Was er een overtreding, dan mocht men niet naar huis, geen bezoek ontvangen en had men de ganse zondag strafstudie.

In 1935 was de eerste fase van de aanleg der speelplaats aan de beurt met plaveien, de tweede fase vond plaats in 1937. In 1936 werden nog vier klassen bijgebouwd in het midden van vleugel G. Men bleef trouw aan de aannemer en zo was het weer Verstraete uit Rumbeke die voor 162.800fr. de klus klaarde.

In 1938 bekwam het college de toestemming van de abdijs om vleugel E verder uit te breiden. De werken kostten 473.000fr. Op de eerste verdieping kwamen klaslokalen, de tweede verdieping kreeg een tweede slaapzaal voor de internen, en gelijkvloers werden een nieuwe studiezaal en een feestzaal ingericht.

Daar de onkosten voor de centrale verwarming te hoog opliepen werd de stookolie vervangen door steenkool.

Vanaf het jaar 1936 weigerde de centrale examencommissie de diploma's van de vierde graad handelsklas te homologeren als een getuigschrift van middelbaar onderwijs. De vierde graad werd afgeschaft en overgeheveld naar de humaniora en daar de overheid subsidies betaalde voor de voorbereidende afdelingen, was het onderwijs in die afdeling nu gratis.

Het beheren van het college was toen vrij simpel. De VZW van Averbode beheerde de gebouwen en de gronden. De paters en de rector van het college werden benoemd door de abt. De rector was in het college de hoogste autoriteit. Daar het besturen van het college voor pater rector Taeymans te zwaar werd wegens zijn gezondheidstoestand, vroeg hij de abdijs om een assistent en zo ontstond de functie van vice-rector. Pater Evarist Verstappen vervulde deze functie van 1937 tot 1962. Ook de pater prefect, (bij de oprichting Emiel Vercammen, vanaf 1944 tot 1970 pastoor van Ekeren-Donk) was een man van aanzien. Heel wat aangelegenheden (zoals de tucht) vielen onder zijn bevoegdheid. Pater Vercammen werd zeer

VOORWAARDEN

Er zijn drie termijnen. De betaling geschiedt op voorhand : 1) in 't begin van 't schooljaar ; 2) in 't begin van Januari ; 3) na 't Paaschverlof.

— 't Schoolgeld der Oude en Moderne Humaniora bedraagt : 300 fr. per termijn.

— Vier keeren per week in 't college middagmalen : 400 fr. ; vijf keeren : 500 fr. ; zes keeren : 600 fr., per termijn. Koffie 's middags : 50 fr. ; te 4 u. koffie met boterhammen : 150 fr. p. termijn, Studie : 75 fr. p. termijn.

Volledig internaat : Voor de Lagere afdeeling : 4500 fr. per jaar ; voor de Oude en Moderne Humaniora : 4650 fr. (met kamer voor studenten der hoogste klassen : 150 fr. per termijn bij)

Afslag voor de kroostrijke gezinnen.

Financiële
voorwaarden voor
WO II

gerespecteerd. Vanaf 1 juli 1936 werd er dan nog een studiepfect aangesteld en kreeg de rector een secretaris die zijn taken verlichtte. En in maart 1939 werd ook de eerste econoom aangesteld in de persoon van pater Urbanus Dierckx. Hij bekleedde deze functie tot 15 juni 1942.

Alle posten van opzichters en klasleraars werden ingevuld door paters norbertijnen. Maar er waren ook lekenleraars in dienst. Deze gaven onderricht in wiskunde, muziek en lichamelijke opleiding. Alle bijkomende werkzaamheden, zoals koken, schoonmaken, herstellingen, tuinieren en opdienen werden uitgevoerd door broeders en helpers.

De handel en wandel van het college gebeurde onder toezicht van de Norbertijnen van Averbode. En ondanks het jaar dat men er voordien geen ondervinding had, liep alles zeer vlot en bouwde men een eigen traditie op. Buiten de naam van de oude Sint-Michielsabdij nam het college ook de wapenspreuk 'Moderato' over. Er werd vriendelijk omgegaan met de leerlingen, indien nodig volgde een vaderlijke vermaning en men betuigde regelmatig het vertrouwen in de leerlingen. Grote gestrengheid was uit den boze. Al deze opmerkingen kon men ook terugvinden in de prospectus van het college. Natuurlijk hadden de leerlingen geen vrij spel en werd er soms doortastend opgetreden. Wie het waagde om bijvoorbeeld niespoeder te gebruiken, kon rekenen op enkele dagen huisarrest en kreeg dan ook de vaderlijke vermaningen na afloop van de straf.



Pater prefect M. Vercammen



Pater E. Verstappen, vice-rector

Eén van de belangrijkste doeleinden van de school en het onderwijs was het godsdienstig leven.

Men volgde niet alleen de Vlaamse, katholieke strekking van voor de oorlog, maar baseerde zich ook op de geest der Norbertijnerorde.

De viering ter gelegenheid van de achthonderdste verjaardag van het overlijden van Sint-Norbertus vond plaats op het college, in aanwezigheid van Monseigneur Crets en andere kerkelijke hoogwaardigheidsbekleders. En door rector Taeymans werd er in de kathedraal te Antwerpen op zondag 19 augustus 1934, in aanwezigheid van de kardinaal, een mis opgedragen, gevolgd door een processie door de stad van alle witheren.

Door het Onze-Lieve-Vrouwcollege werd een gedenksteen geschonken uit de Sint-Michielsabdij, die de wapenschilden van de abdij en de abt J. Thomas voorstelde. De steen,

die geplaatst werd op de speelplaats van het college aan de Kapelsesteenweg (aan de zijde van een moderne inscriptie) werd toen plechtig onthuld.

Vanaf het jaar 1937 werd aan het hoofdaltaar in de kapel ook de mis gelezen in de stijl van de oude Norbertijnen.

De verbondenheid van het college met Sint-Norbertus en de moederabdij wordt mooi uitgedrukt in twee zinnen: 'De koningin der Schelde juichte, omdat God Norbertus aan de wereld had geschonken' en dan 'Averbode, burcht van duizenden jonge kruistochters, katholieke vesting van de zonnige Kempen, gegroet'. De twee zinnen werden gepubliceerd in Jong Leven nummer 1, uitgegeven in januari 1940. Het was een bijdrage van Ansfried, leerling van de vierde Latijnse.

In het katholieke Vlaanderen was het college geen eiland, want elke zondag werd er een openbare mis opgedragen in een tijdsgebonden stijl, maar met diepe overtuiging.

Jaarlijks nam men ook de gewoonte aan elk nieuw schooljaar aan te vangen met een retraite. (Witte Donderdag was voorbehouden voor de eerste-communicanten en Hemelvaartsdag voor de Plechtige Communie en het Heilig Vormsel).

Het college leefde intens mee met het kerkelijk jaar en in het collegeblad werden bijdragen opgenomen waarin kerkelijke feesten uit de geschiedenis en de volkskunde werden verklaard. In de vastentijd riep men vooral op tot offers, geen snoep of lekkernij, en zo raakte men hier aan het fundament van het geloof en de opvoeding. En dan tijdens de Goede Week was er een gezamenlijke biecht, ging men te communie, volgde de kruisweg en was er de aanbidding.



Sportveld

Jezus en Maria waren de grote voorbeelden voor de schooljeugd. Ook voor de rest van het jaar had men een agenda. In juni het H. Hart. Men bad dagelijks de litanie van het H. Hart.

In mei was O.-L.-Vrouw aan de beurt en dagelijks werd er nu voor haar een litanie gebeden. Verder was er een bloemenhulde en voor de internen was er het dagelijks lof. Men begon met

een jaarlijkse bedevaart op 2 mei 1937. De bestemming was niet zo ver: de Grot van het Rustoord in Brasschaat.

De Grot te Brasschaat Rustoord.

De grot was gewijd aan Onze-Lieve-Vrouw en opgericht in 1916 door Antoon Van den Weyngaert, nadat hij ze had aangekocht in Stabroek en in Brasschaat liet heropbouwen.

Aan de grot werd een mis opgedragen en wees men op deugden en het voorbeeld van de Moeder Gods. Zo werd elke collegeleerling de devotie tot Maria aangeleerd en men leerde hem ook dat men zich in geval van nood tot haar kon wenden voor hulp. Ze had nog nooit iemand ongetroost gelaten die gesmeekt had om haar voorspraak.

Ook werd er uitvoerig aandacht besteed aan de missies. Men organiseerde speciale avonden en zo hield een Witte Pater uit Afrika een lezing in 1937 over de Afrikaanse missies.

Vanaf 1937 werd er door pater Urbanus Dierckx een missiestoet georganiseerd en het volgende was de stichting van een missiebond, waarin de KSA en pater Jan Evangelist Steynen een groot aandeel hadden. De bond hield zich voornamelijk bezig met gebeden en het inzamelen van geld voor de missies. Maar ook werden er postzegels, zilverpapier en kurken van champagneflessen ingezameld. En dit alles ten voordele van de missionarissen.

Al deze diepe en oprechte religieuze belevingen hielden ook een aantal morele verplichtingen in, die duidelijk de stempel droegen van de tijd. De nadruk lag vooral op de 'stijl'. Daarmede werd de handelwijze bedoeld, Heiligenstijl en heldenstijl werden als ideaal beschouwd. Meer bepaald betekende dit 'zielenadel, gedragen in een edel lichaam'. De leerlingen moesten een strenge gedragscode volgen. Daarin stond onder meer een flinke houding op straat, geen ruzie maken, deftige taal spreken, een reine blik en tevredenheid, niet liggen of luiëren in het klaslokaal, studie-ijver betonen, tucht, ongedwongen spel en een flinke en vrome gebedshouding aannemen. Hieruit bleek duidelijk dat gehoorzaamheid en plichten nog hoog in het vaandel werden gedragen. (Hierin is de hedendaagse jeugd niet meer terug te vinden).

Een zeer delicaat gespreksonderwerp waren toen erotiek en seksualiteit. Men trachtte het te vermijden en als het eens aan bod kwam, was het in zeer stille gesprekken. Ook de relaties met het andere geslacht hadden strenge beperkingen. Men had alleen omgang met moeder en

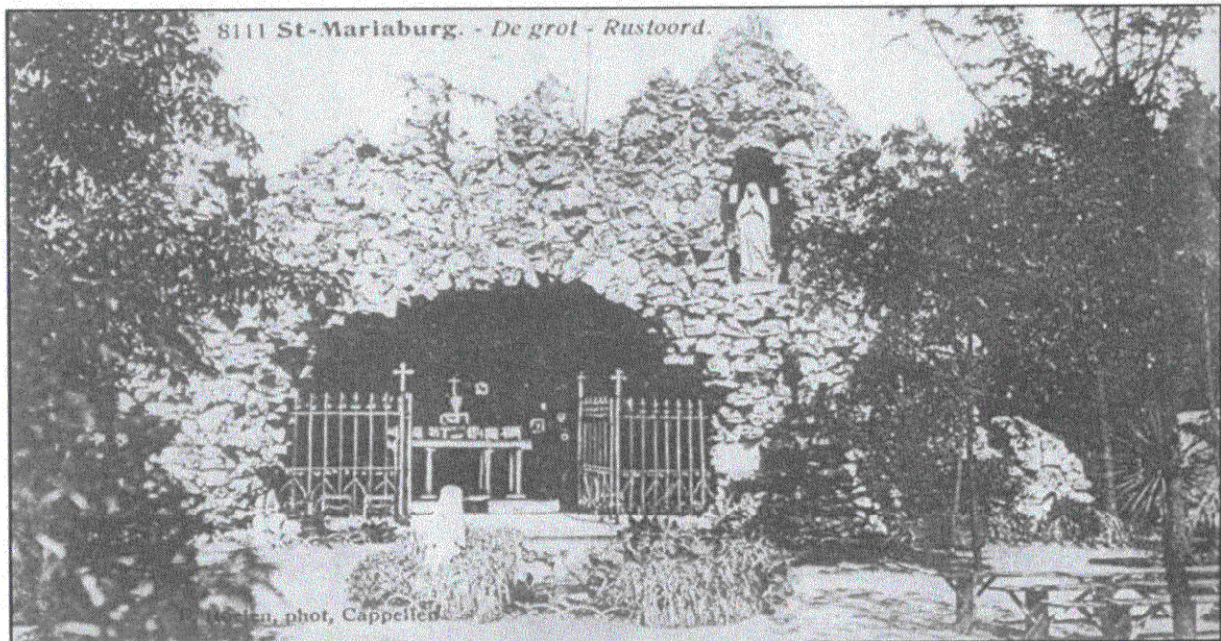

De Grot te Brasschaat Rustoord

zusters. Alle andere contacten waren ongepast voor leerlingen van het college. Ze waren schadelijk voor de studies en de morele gedragscode. Was er toch eens een overtreder dan probeerde men hem tot andere gedachten te brengen. Hielp dit niet in vriendelijkheid dan ging men soms over tot harde maatregelen.

Alle culturele activiteiten van de leerlingen waren Vlaams en kerkelijk gericht. Alles was kunst verbonden met het Vlaamse volk en de kerk. Op het einde van het jaar was er een goede gelegenheid om tijdens de uitreiking van de rapporten een toneel of muziekuitvoering te brengen.

Men deed meestal een beroep op het toneelgezelschap 'Ghéon' onder leiding van Odiel Daem, schoolhoofd van de voorbereidende afdeling. Soms kwam ook de retorica onder de kundige leiding van pater vice-rector aan de beurt. Voor deze opvoeringen gebruikte men een lokaal in aanbouw of men speelde in openlucht. Vanaf 1939 kon men een beroep doen op de nieuwe feestzaal in blok E. Ook zaken die zich buiten het college afspeelden, kregen soms de aandacht en dan ging men naar een toneelstuk of een muziekuitvoering te Antwerpen.

Film- en voordrachtavonden stonden steeds op het programma en daar ging de aandacht voornamelijk naar gevestigde waarden. In het collegeblad, Jong Leven, werden veel gedichten gepubliceerd van onder meer Alice Nahon, Cyriel Verschaeve, Albrecht Rodenbach en Guido Gezelle, allemaal aanhangers van de Vlaamse gedachte.

Ook eigen werk van de leerlingen werd op prijs gesteld. De ingezonden stukken waren echter niet van grote kwaliteit, maar eerder gericht op de moraal en gevaren binnen de maatschappij. Vooral de gevaren van theesalons en drankmisbruik werden aan de kaak gesteld en men maakte veel propaganda voor het priesterschap en het kloosterleven. Als type in hun werk werd veelvuldig gebruikgemaakt van een volksjongen of een zwerver, personen die vaak ver van de realiteit stonden. Ze waren geen blijk van afkeuring maar men kende weinig goede voorbeelden en dat het middelbaar onderwijs nu in de Nederlandse taal werd ingericht was daar niet vreemd aan. Het was pionierswerk en soms was er wel ontluikend talent, zoals de verzen van H. Kempeneer, die wel boven het gemiddelde stonden.

De collegebibliotheek, onder de kundige leiding van pater Gervasius Slechten, leverde ook een belangrijke bijdrage tot de culturele, humane en religieuze vorming. De bibliotheek werd in moeilijke martiale omstandigheden geopend in 1931 en in 1940 beschikte men over 3000 werken. Wel had men een strenge norm in keuze van literatuur. Leerlingen die met een vraag zaten, konden onder een schuilnaam hun ei kwijt en kregen dan uitleg in het collegeblad. Er werd wel duidelijk gewezen op de schrijver van de Hansboekjes. Deze waren verboden lectuur, daar de auteur de protestantse leer genegen was. Ook een vraag over het boek "Van het westelijk front geen nieuws" viel niet in de genade en was voor de leerlingen van het college absoluut ongeschikt. Literatuur was voor de leerlingen echter van groot belang en ze kregen dan ook een zeer degelijke vorming.

Voor de oorlog werden er al allerlei clubs en verenigingen opgericht. Zo richtten pater Marcus Sansen en de heer Courtin een scoutsgroep op. Later kwam er dan nog de KSA na vele verwikkelingen tussen de Vlaamse studentenactie en het episcopaat. De twee jeugdverenigingen behielden hun eigen karakter en tradities, maar daarbuiten organiseerde men geregeld activiteiten waarbij men niet alleen de collegemeenschap betrok, maar ook de omgeving.

De ontwikkeling van de luchtvaart stond ook bij de leerlingen in de belangstelling en vooral tussen de twee wereldoorlogen nam deze een grote vlucht. Zo ontstond al snel ook een 'luchtvaartclub' in 1939. Op dat gebied werden geregeld sprekers uitgenodigd die een of ander onderwerp van de luchtvaart kwamen voorlichten. De Franse en Duitse luchtvloot waren op dat moment zeer actueel en werden veelvuldig behandeld en besproken. In opdracht van het Nationaal Comité voor Luchtvaartpropaganda kwam in september 1940 de heer Van

der Cruyce spreken over de vlucht van een 'Junker 13 ambulancevliegtuig' naar Australië. Hij benadrukte ook nog dat de luchtvaart een nieuwe band moest vormen tussen de volkeren. Dit bleef echter bij een vrome wens, want de toekomst zou anders uitdraaien.

Ook sport stond hoog op de agenda. Voor men in 1937 de nieuwe terreinen kon aankopen, was de plaats voor het beoefenen van sport eerder beperkt. In 1935 kon men aan de Parklei wel een tennisveld aanleggen. In 1939 werd het ontruimd en er werden paardenstallen opgericht voor het Belgisch leger. Dit tennisveld was wel een mooi voorbeeld van het elitaire karakter van de school, de werkende klasse tenniste immers niet. Dit was een sport die toen door de hogere klasse werd beoefend. Om voetbal te spelen had men in 1935 een terrein gehuurd op de hoek van de Baillelei en de Donksesteenweg voor de prijs van 150 fr. en ook werden er kleedkamers aangekocht. En na de aankoop van het nieuwe terrein was er in de nabijheid van het college voldoende plaats beschikbaar voor allerlei sportieve bezigheden. Op 5 december 1938 werd onder de leiding van pater prefect Maurice Vercammen een sportcomité opgericht. Dit zou de sport stimuleren en instaan voor de organisatie.

Dat comité bestond uit leerlingen van de hogere klassen en pater Antoon Maes was de selectieproost. Er werden verscheidene disciplines beoefend, zoals atletiek, tennis en korfbal. Maar de meeste belangstelling genoot voetbal. Naast de wedstrijden tussen de verschillende klassen van het college, richtte men ook wedstrijden in met andere scholen. Buiten de gezonde ontspanning was het ook een gelegenheid voor de leerlingen om eerlijk en fair te spelen en ook de teamgeest werd hiermee aangeleerd. De collegefeesten stonden dan ook in het teken van sport en spel. Deze werden ingericht op de naamdag van rector Gonzaga Taeymans, 21 juni, maar de naamdag werd soms ook wel op een andere datum gevierd. Op 21 juni 1939 was er wel een groot programma opgesteld. In de voormiddag was er eerst de misviering, een huldiging gevolgd door volksspelen voor alle leerlingen. In de namiddag was er de finale van de voetbalwedstrijd tussen de klassen van poësis en derde en vierde moderne. De daaropvolgende dag werden de bekens en andere prijzen uitgereikt aan de winnaars van de volksspelen aardappelrapen, zaklopen, flessen vullen en blind ei-slaan.

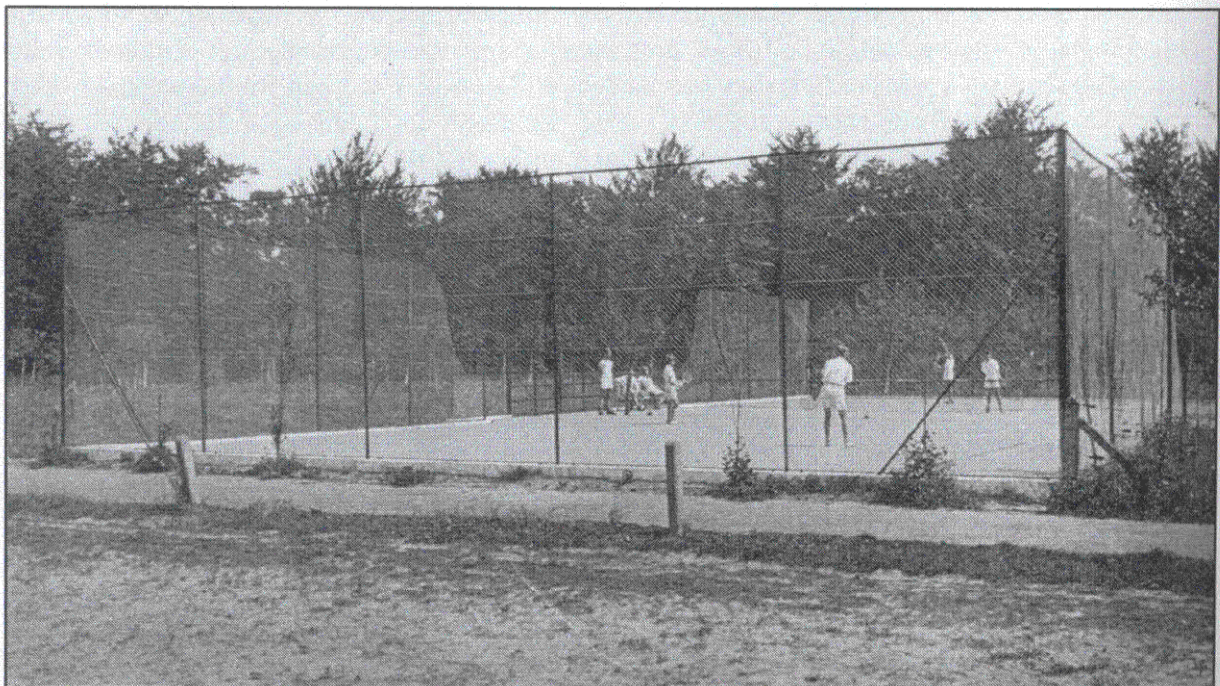

Het tennisveld

der Cruyce spreken over de vlucht van een 'Junker 13 ambulancevliegtuig' naar Australië. Hij benadrukte ook nog dat de luchtvaart een nieuwe band moest vormen tussen de volkeren. Dit bleef echter bij een vrome wens, want de toekomst zou anders uitdraaien.

Ook sport stond hoog op de agenda. Voor men in 1937 de nieuwe terreinen kon aankopen, was de plaats voor het beoefenen van sport eerder beperkt. In 1935 kon men aan de Parklei wel een tennisveld aanleggen. In 1939 werd het ontruimd en er werden paardenstallen opgericht voor het Belgisch leger. Dit tennisveld was wel een mooi voorbeeld van het elitaire karakter van de school, de werkende klasse tenniste immers niet. Dit was een sport die toen door de hogere klasse werd beoefend. Om voetbal te spelen had men in 1935 een terrein gehuurd op de hoek van de Baillelei en de Donksesteenweg voor de prijs van 150 fr. en ook werden er kleedkamers aangekocht. En na de aankoop van het nieuwe terrein was er in de nabijheid van het college voldoende plaats beschikbaar voor allerlei sportieve bezigheden. Op 5 december 1938 werd onder de leiding van pater prefect Maurice Vercammen een sportcomité opgericht. Dit zou de sport stimuleren en instaan voor de organisatie.

Dat comité bestond uit leerlingen van de hogere klassen en pater Antoon Maes was de selectieproost. Er werden verscheidene disciplines beoefend, zoals atletiek, tennis en korfbal. Maar de meeste belangstelling genoot voetbal. Naast de wedstrijden tussen de verschillende klassen van het college, richtte men ook wedstrijden in met andere scholen. Buiten de gezonde ontspanning was het ook een gelegenheid voor de leerlingen om eerlijk en fair te spelen en ook de teamgeest werd hiermee aangeleerd. De collegefeesten stonden dan ook in het teken van sport en spel. Deze werden ingericht op de naamdag van rector Gonzaga Taeymans, 21 juni, maar de naamdag werd soms ook wel op een andere datum gevierd. Op 21 juni 1939 was er wel een groot programma opgesteld. In de voormiddag was er eerst de misviering, een huldiging gevolgd door volksspelen voor alle leerlingen. In de namiddag was er de finale van de voetbalwedstrijd tussen de klassen van poësis en derde en vierde moderne. De daaropvolgende dag werden de bekens en andere prijzen uitgereikt aan de winnaars van de volksspelen aardappelrapen, zaklopen, flessen vullen en blind ei-slaan.



Het tennisveld

De oorlogsjaren 1940 tot 1945.

Het college heeft zich nooit met politiek ingelaten. Men deelde wel in vreugde en verdriet van de kerk en het vorstenhuis, maar politieke standpunten werden nooit ingenomen.

Toch vonden de ontwikkelingen in België en de andere landen van Europa ook hun weerklink binnen het college en zijn leerlingen. In 1936 vaardigde Kardinaal Van Roey een decreet uit waarin het tijdschrift van Rex binnen het college verboden werd. Rex werd in het begin van de jaren '30 opgericht als katholieke studieclub voor studenten. Als leider van de groep kwam spoedig Léon Degrelle naar voren en deze bouwde de beweging uit tot een autoritaire club die fel gekant was tegen het communisme en sympathie had voor het Italiaans fascisme. In 1936 werd het, met Degrelle aan het hoofd, een politieke partij, als protest tegen de katholieke politici en de geestelijkheid die té conformistisch en te burgerlijk was. Ook niet-katholieken worden nu opgenomen in de rangen van Rex. Na enige tijd werden een Vlaamse en een Waalse afdeling opgericht en tijdens de oorlog ging men vechten aan de zijde van de Duitse troepen in Rusland. Ze hadden dan ook een programma dat sterk politiek geladen was en niet meer geschikt voor de Vlaamse studenten volgens Kardinaal Van Roey. De kardinaal kwam in zijn geschriften en activiteiten steeds met zorg op voor de uitbouw van het vrij onderwijs en de jeugdorganisaties. Tijdens de oorlog steunde hij het verzet van de Belgische bevolking tegen de bezetters en kwam krachtdadig op tegen het wegvoeren van werklieden naar Duitsland. Hij was dan bij de Duitse bezetter niet zo geliefd maar men liet hem met rust.

In 1940 werd er van 5 tot 11 februari een week van gebed en offer georganiseerd voor Finland, dat leed onder de oorlog met Rusland. De linkse gedachten waren voor de leraars en de studenten vreemd, maar men koesterde een grote afkeer tegen het goddeloze communisme. Sommigen engageerden zich voor de Vlaamse belangen en de nieuwe orde en hadden er later zelfs hun leven en carrière voor veíl. De meesten waren, naar Belgische traditie, eerder gematigd en verlangden naar vrede. Vanaf 1938 deden de spanningen in Europa ook in het college hun intrede. Tijdens de Sudetenkwestie werden verscheidene paters gemobiliseerd en zo kwam het lessenrooster in de problemen voor



Belgische soldaten tijdens de mobilisatie, ondergebracht in het college.

korte duur. Het werd weer ingevoerd in april 1939 toen Duitsland Tsjecho-Slowakije binnenviel.

Op 9 juni 1939 werd er al een eerste luchtalarmoefening gehouden en het schooljaar 1939-1940 werd ernstig verstoord door de mobilisatie naar aanleiding van het begin van W.O. II in Europa. In de humaniora-afdeling werden de lessen pas aangevat op 27 september en het ganse jaar was men aangewezen op kunst- en vliegwerk om de afwezige leerkrachten te vervangen. Vele leraars en paters werden onder de wapens geroepen en men moest steeds op zoek naar vervangers. Op 15 september 1939 kwamen dan ook de eerste officieren en soldaten aan van het vierde artillerieregiment van het Belgisch leger. Ze werden ingekwartierd in het college. De soldaten werden ondergebracht in de klassen van vleugel G en in de feestzaal van vleugel E. Alle terreinen aan de Parklei moesten ontruimd worden en daar werden de paardenstallen opgericht. De toestand bleef zo tot 26 februari 1940. In oktober 1939 was er ook beslag gelegd op de studiezaal van blok E en werd een bureau ingericht voor het uitdelen van rantsoenkaarten. De soldaten die in het college verbleven, waren geen bezettingsmacht en werden dan ook getolereerd, in die mate dat men zelfs op 26 december 1939 een koffiemaaltijd aanbood opgeluisterd met zang en toneel voor de militairen.

De leraars en leerlingen verlangden echter naar de vrede en in het collegeblad van januari 1940 stond te lezen in een artikel van pater Gervasius Slechten, die optrad als tolk voor de hele gemeenschap: 'Of men nu rood of blauw is, fascist of nazi, of men behoort tot het blanke of gele ras, of men nu christen of heiden is, allen zonder uitzondering verlangen naar de vrede!'

De geschiedenis zou echter anders aflopen en dit waren maar de eerste schermutselingen van een conflict dat lang zou duren en gans Europa en nadien de wereld zou meeslepen in verderf en vernietiging.

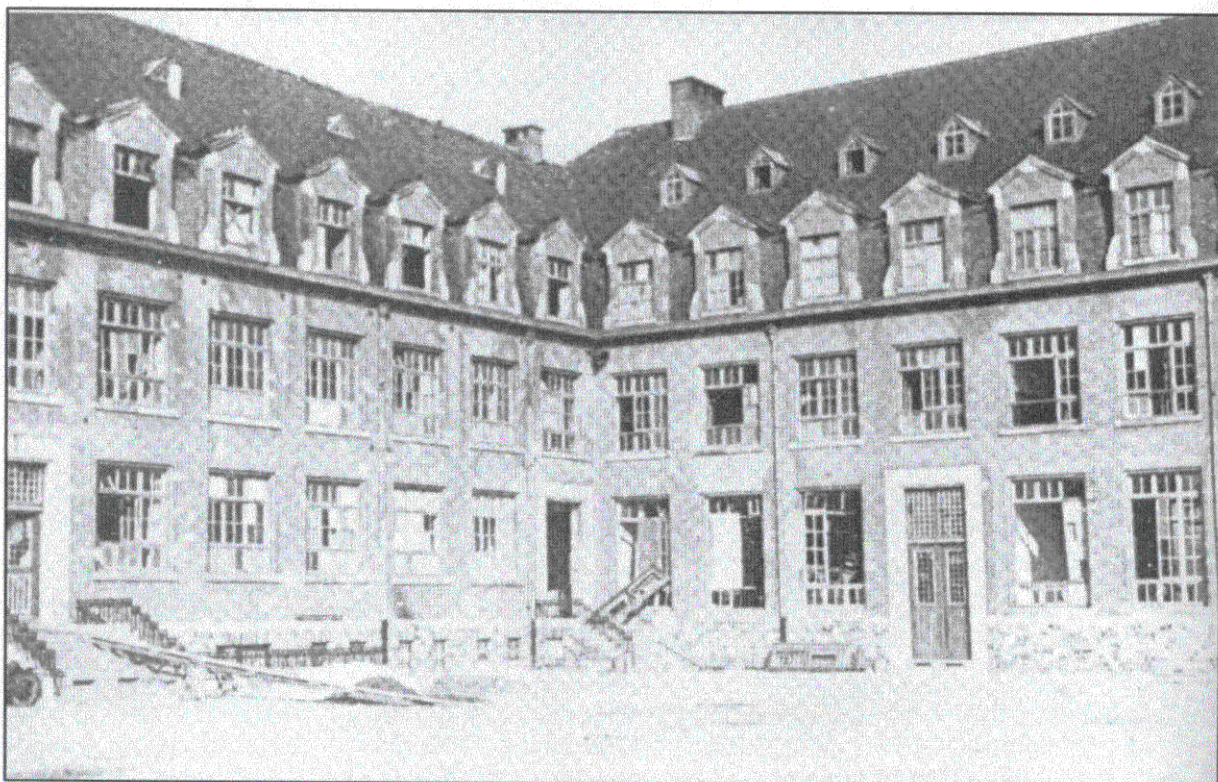

Het college na de bevrijding in oktober 1944

Hoogwaardig heer E. Gisquière vereerde op 9 mei 1940 het college met een bezoek. Men vierde zijn komst op de traditionele manier en met de nodige luister. Er was een pontificale

mis, de gebruikelijke volksspelen in de voormiddag en na het middageten een voetbalwedstrijd. De volgende morgen was het zover en werd het convent om halfvijf gewekt door het luchtdoelgeschut gevolgd door bominslagen. Adolf Hitler was aan de laatste fase begonnen van zijn plan om het 'Diktat' van Versailles te vernietigen. Het Sint-Michielscollege zou ook niet gespaard blijven van kommer en kwel en deelde in de oorlogsprikelen.

De oorlog en bezetting gevolgd door de bevrijding zouden overal hun sporen achterlaten. Ook het college zou door deze gebeurtenissen getekend worden. De grootste oorzaak was de gunstige ligging van het college met zijn gebouwen vlakbij de spoorweg, vlakbij de hoofdwegen en meer in het bijzonder, vlakbij de Antwerpse haven. Op alle militaire stafkaarten stond het uitgebreide gebied van het college getekend. Men had er gebouwen, pleinen en een uitgestrekt bos.

Tijdens de eerste oorlogsjaren werd de ganse gemeenschap uit elkaar gerukt. Er waren paters die bij het leger moesten en anderen vertrokken op bevel van de regering naar Frankrijk. Weer anderen sluiten zich aan bij de lange stoet vluchtelingen, bang dat de gebeurtenissen van 1914 zich zouden herhalen. Een hele stoet van Franse troepen en voertuigen reed op 10 mei in de richting van Nederland. Enkele dagen later waren ze er terug, verslagen, en bij hen hadden zich veel Nederlandse soldaten gevoegd, achtervolgd door het kanonnengebulder vanuit het noorden. In het college zijn maar drie broeders achtergebleven: Bavo Penders, Louis Sabbe en Gummarus Beckers. Ze waren alle drie vele jaren in Brazilië geweest en dus wel een en ander gewend. Ze zouden het klooster en het college bewaken en trachten plunderingen te voorkomen. Op 28 mei gaf het Belgische leger zich over en werd ontwapend. Met deze gebeurtenis begon ook de Duitse bezettingsperiode en deze zou niet zo rustig verlopen als verwacht. Het college werd door de Duitse overheid aangeslagen en deed dienst als doorgangskamp voor gevangenen Belgische officieren, tot 13 juni 1940. Ook de Belgische



De totaal verwoeste kapelvleugel na een V-bom van 13 februari 1945

generale staf passeerde te Brasschaat op 10 juni en vertrok zoals zovele andere in een lange stoet van voertuigen richting Duitsland en de krijgsgevangenschap.

Er volgden veelvuldige Duitse pogingen om het college aan te slaan voor inkwartiering, maar tot 1942 kon men dit verijdelen. Na het vertrek van de Belgische officieren werd van 13 juni tot 18 augustus wel beslag gelegd op enkele lokalen door een Duitse batterij afweergeschut.

De broeders wendden zich tot de plaatselijke bevelhebber van de bezettingstroepen en konden niet voorkomen dat de soldaten zich in het college vestigden. Van 29 september 1940 tot 22 februari 1941 moest men wel toestaan dat militairen zich in het bos installeerden en ook één uur per dag gebruik mochten maken van de feestzaal in blok E.

Dan kwam er in 1942 een einde aan de rustige periode en kon ook een verzoek aan de plaatscommandant niet meer baten. Tot het einde van de oorlog deed het college meer dienst als kazerne en veel minder als school. Bijna alle gebouwen werden op 19 juli 1942 in beslag genomen door een ganse divisie en dat bleef onveranderd tot 20 augustus. Andere Duitse eenheden namen er hun intrek op 19 oktober. In samenspraak en met de hulp van de burgemeester van Brasschaat, Hypoliet Paelinckx, trachtte rector Fredericus Neefs de Duitse soldaten in te kwartieren in de vele leegstaande villa's. Hypoliet Paelinckx deed dienst als burgemeester, aangeduid door de provinciegouverneur. Als burgemeester Jozef Roosens, die het college zeer genegen was, op 11 januari 1942 afgezet wordt door de Duitse bezetter, weigerde hij openlijk zijn post te verlaten. Burgemeester Jozef Roosens wordt op 30 oktober 1943 tijdens een Duitse razzia mee opgepakt en sterft later in gevangenschap een moedige dood op vrijdag 31 maart 1944 in de gevangenis van Hoei.



BID VOOR DE ZIEL VAN ZALIGER
den Eerwaarden Broeder
VITALIS VERCAMMEN
Norbertijn der Abdij van Averbode

Hij werd geboren te Herenthout den 28sten Januari 1897; ontving het kloosterhabijt den 11den Juli 1918; legde de kloostergeloften af den 11den Juli 1920; werd gezonden naar de Abdij van Bois-Seigneur-Isaac den 16den Januari 1933; en daarna naar het St. Michielscollege te Brasschaat den 14den September 1941; overleed aldaar schielijk, tengevolge van de oorlogsgebeurtenissen, den 13den Februari 1945.

De Eerwaarde Paters en Broeders van het St-Michielscollege te Brasschaat danken U voor uw gebeden en bewijzen van oprechte deelneming, bij het afderven hunner Confraters.



BID VOOR DE ZIEL VAN ZALIGER
den Eerwaarden Pater
BONIFACIUS HARTMANN
Regulier Kanunnik der Abdij van Averbode,
van de Orde van Premonstrat.
Leeraar aan het St. Michielscollege te Brasschaat.

Hij werd geboren te Antwerpen den 4den Mei 1913; ontving het wit habijt den 11den Oktober 1933; legde de kloostergeloften af den 11den Oktober 1935; werd priester gewijd den 6den Augustus 1937; werd leeraar aan het St. Michielscollege te Brasschaat den 20sten Augustus 1940; overleed aldaar schielijk, tengevolge van de oorlogsgebeurtenissen, den 13den Februari 1945.

Broeder Vercammen en pater Hartmann, slachtoffers van de V-Bom.

Men kon echter de Duitse Wehrmacht niet overtuigen. De ligging van het college bood hen te veel voordelen. In de herfst van 1942 werden drie grote loodsen gebouwd, nadat men langs de middendreef in het bos een groot aantal bomen had gerooid. Alle troepen verlieten het college

weer op 18 november 1942, maar dat was geen verlossing. De gebouwen bleven immers ter beschikking van het Duitse leger. Het college kon ze gebruiken onder voorbehoud en als het de Duitse legerleiding schikte. Dit was slechts van korte duur en in december kwamen zich opnieuw Duitse troepen vestigen in het college.

Deze troepen blijven tot 21 februari 1943 en worden al op 3 april opgevolgd door een andere groep. Eind augustus 1943 vertrekt ook deze, maar op 20 september 1943 volgt er weer een inkwartiering. Intussen wordt in oktober van dat jaar ook een grote barak van 42 bij 13,5 m opgericht tussen vleugel D en de Zwaantjeslei. Ze wordt in gebruik genomen door de militaire intendance.



De paters Ceulemans en Smolders, slachtoffers van de V-bom.

De Duitsers verlaten tijdelijk alle gebouwen op 22 november 1943. Er blijft alleen een klein detachement ter plaatse voor de bewaking van de Duitse installaties.

Pater-rector, Fredericus Neefs, ontvangt van Kardinaal Van Roey op 6 mei 1944 een schrijven met het bevel alle lessen op te schorten. De voorbode van de landing is duidelijk merkbaar met talrijke, geallieerde bombardementen. In bepaalde zones wordt het onveilig de scholen open te houden. De nabijheid van de Antwerpse haven voor de geallieerden zal wel niet vreemd geweest zijn aan dit bevel. Mortsel was al op 5 april 1943 getroffen door een grote ramp. Bij een luchtaanval op de vroegere fabrieken van autobouwer Minerva, waar dan de Erla gevestigd was die herstellingen uitvoerde aan Duitse jachtvliegtuigen, raakten slechts 4 bommen van de 815 hun doel. In de ganse omgeving werden 1259 woningen zwaar beschadigd, waaronder vier scholen. Er vielen 936 dodelijke slachtoffers, waarvan 209 kinderen. De kardinaal wou een dergelijke ramp vermijden en beval alle scholen in de buurt

de lessen te stoppen. Op 6 juni 1944 was het zover: de geallieerde troepen zetten voet aan wal in Normandië aan de Franse kust.

De opmars ging snel en al op 4 september 1944 werd Antwerpen bevrijd. De dag daarop kwam het front echter tot stilstand aan het Albertkanaal. De Duitsers, geholpen door hun Belgische trawanten, hadden alle bruggen laten springen, waardoor het bevrijdingsleger niet verder kon. Het zou nog zes weken duren voor de rest van de provincie in het noorden bevrijd werd. Zes zware weken voor de bevolking, want aan de overzijde van het Albertkanaal langs de Antwerpse kant, werden de Duitse stellingen aan de zijde richting Nederlandse grens onder vuur genomen. Ook het college deelde in de klappen.

Vele Duitse soldaten verlieten in paniek het college. En de grote voorraden in de feestzaal, studiezaal en grote loods werden slachtoffer van plunderingen en de soldaten gingen zelfs over tot uitdeling. In de verte zag men op de Antwerpse kathedraal de Belgische driekleur al wapperen, maar de troepen kwamen niet verder dan de Luchtbal.



Rektor Jozef Fredericus Neefs

° 15.11.1894 te Turnhout.

Priester 19.3.1918.

Gezonden naar Petropolis (Brazilië) van 1920 tot 1939.

Leraar van 21.9.1939 tot 5.4.1940.

Rektor van 6.5.1940 tot 25.5.1945.

Gezonden naar Petropolis (Brazilië) van 23.2.1946 tot 2.4.1959.

† 2.4.1959 te Turnhout.

Het college was nog stevig in Duitse handen. Nadat de geallieerden tot stilstand kwamen veranderden de Duitsers van idee en bleven ter plaatse. De troepen bestonden zowel uit soldaten van de Wehrmacht als SS-troepen, die daar ook bleven en standhielden. De school werd een steunpunt in de frontsector.

Het convent werd ondergebracht in de kelders, die ook dienst deden als schuilplaats voor de burgerbevolking van de buurt. De gebouwen en het bos waren een voortdurend mikpunt van de Engelse artillerie. Geen enkel gebouw bleef ongeschonden en zelfs de speelplaats werd vernietigd. Als er gewonden vielen, werden deze voor verzorging naar de kelders overgebracht.

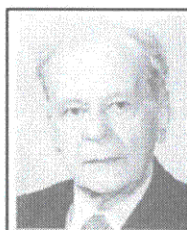

Frederik Valerius Verlinden

° 18.1.1911 te Kessel-Lo.

Professie 11.7.1929.

Medewerker als broeder-verpleger van 11.2.1941 tot 1985.

† 17.2.1985 te Brasschaat.



Hendrik Louis Sabbe

° 3.6.1880 te Oost-Nieuwkerke.

Professie 8.9.1903.

Gezonden naar Brazilië van 10.9.1902 tot 1931.

Medewerker van 1932 tot 12.9.1944.

† 12.9.1944 te Ekeren-Donk.

Op 12 september, om kwart over één kwam het bevel de gebouwen te ontruimen, ondanks het feit dat deze onder vuur lagen. Wie binnen het anderhalf uur de gebouwen niet verlaten had, zou aangezien worden als partizaan en aldus behandeld. Iedereen verliet in paniek het college en men vluchtte naar alle windstreken. Enkele aanwezigen toonden echter tegenwoordigheid van geest en moed.

De nog aanwezige gewijde hosties werden door pater perfect Maurice Vercammen en pater Gervasius Slechten genuttigd voor ze vertrokken. Broeder Valerius Verlinden vertrok met een

gedeelte van de gewonden richting kliniek van Kapellen, de anderen gingen richting ziekenhuis van Brasschaat. Tijdens de ontruiming werd broeder Louis Sabbe ter hoogte van café 'Het Rozeke' getroffen door granaatsplinters en sterft ter plaatse.

Op 14 september kwamen de paters J. Slechten en F. Ceulemans terug naar het college op Vriesdonk en namen hun intrek in de villa 'In den gulden schaduw'. Ze slaagden er ook in het college binnen te gaan. Verscheidene kamers waren al door de Duitsers geplunderd, de achtergebleven voorraden waren door de Duitsers in beslag genomen en drie varkens waren geslacht. Het college bleef verboden terrein tot 1 oktober en ook de straten waren gevaarlijk door de voortdurende beschietingen. De Duitsers ontruimden de gebouwen en verlieten hun stellingen. De twee paters, vergezeld door de heren L. Vochten en M. Roggeman begaven zich als eersten naar de verlaten gebouwen. Ze troffen er vele vernielingen aan en er heerste een complete chaos. Buiten de sacristie, die nog intact was, was alles doorzocht en veel was er gestolen.

Drie dagen later om 10u30 bereikten de eerste Canadese troepen het college, dat nu volledig was bevrijd. Maar de soldaten namen na enkele dagen weer enkele gebouwen plus de speelplaats in gebruik. Ze braken de muur tussen vleugel E en vleugel G af. De speelplaats werd gebruikt als parking voor hun voertuigen. En niettegenstaande de bevrijders beleefd en vriendelijk waren, stalen ze toch nog de zaken die door de Duitsers waren achtergelaten. In feite was er voor het college niets anders veranderd dan de nationaliteit van de bezetters.



**Guillaume Gervasius
Slechten**

°27.1910 te Bilzen.
Priester 24.8.1934.
Leraar van 7.9.1935 tot 31.8.1970.
Bibliothecaris van de abdij van
1970 tot 1992.
Op rust in de abdij van 1992 tot
11.5.1995.
Ridder in de Orde van Leopold II,
burgerlijke medaille eerste klasse
en Gouden Kruis van
Sint-Michiel.
† 11.5.1995 te Averbode.



**Albert Ferdinandus
Ceulemans**

°26.8.1915 te Lier.
Priester 6.8.1939 van de abdij van
Tongerlo.
Leraar van 8.9.1940 tot 13.2.1945.
† 13.2.1945 te Brasschaat.

Druppelsgewijs kwamen de andere paters en broeders nu ook terug naar hun convent. Maar bij die terugkeer kwamen ook een nieuwe verschrikking de kop opsteken. Men was nog niet verlost van de oorlogsprikelen. De Duitsers, die bij hun vertrek de Antwerpse haven niet konden vernietigen, (want daar draaide men nu dag en nacht om de voorraden vanuit de schepen te lossen voor de geallieerde bevoorrading), wilden wraak. De Duitse troepen begonnen nu een nieuwe poging om de haven lam te leggen. Het nieuwe wapen van de Duitsers, de gevreesde V-bom, vloog vanaf 13 oktober richting Antwerpse haven. Daar de coördinatie niet zo perfect was, vielen vele bommen in de nabijheid van de haven en ook het college ontsnapte niet aan het onberekenbare neervallen van de V-bommen. Al op 14 oktober vielen er meerdere bommen in de nabijheid van het college. Op 25 december kwam er een inslag in de Ternincklei, vlakbij het college. De gevolgen waren zwaar. Alle ramen, intussen weer geplaatst, sneuvelden opnieuw en de deuren werden uit hun hengsels gerukt.

Gelukkig zonder veel lichamelijk leed doorstond het college de eerste beproeving, maar op 13 februari 1945 deelde het volop in de gevolgen van de V-bommen. Om 10u10 vloog een V-bom, laag over de pleinen, een raam van de kapel binnen in de E-vleugel en kwam daar tot ontploffing. De ganse vleugel stortte in en onder de brokstukken werden zestien mensen bedolven. Men begon dadelijk het puin op te ruimen en vond de lijken terug van drie

timmerlieden van de firma Van Riel en Van Den Bergh. Deze waren herstellingen aan het uitvoeren. Vervolgens vond men de lichamen van acht Engelse soldaten en van de paters Bonifacius Hartmann en Godefredus Smolders, voor wie geen hulp meer kon baten. Bij de levenden waren de broeder Vital Vercammen, broer van pater Emiel Vercammen, en pater Ferdinandus Ceulemans die werden overgebracht naar de kliniek St.-Jozef te Brasschaat maar daar overleden aan hun verwondingen. Alleen de leerling Ludo Wuyts, die op dat moment les kreeg van pater Bonifacius Hartmann, overleefde de ramp. Ook enkele burens die hun toevlucht gezocht hadden in het college kwamen er met de schrik vanaf. Een zware tol voor het college dat tot dan toe vrij goed de oorlogsjaren doorstaan had. Op 30 maart was het Duitse liedje uit en viel de laatste V-bom. Na de capitulatie van Duitsland werd op 8 mei 1945 een bloedig hoofdstuk voor ons land afgesloten.

Men kon weer het normale leven aanvangen, maar voor het college was het einde van de oorlog nog niet bereikt. Belgische troepen werden op 12 juni ondergebracht in het college. Elke dag gingen ze zo onvoorzichtig te werk dat er brand uitbrak een week na hun aankomst. De slaapzaal en de zolder van vleugel E gingen er aan. Met dit laatste ongeluk was, ook voor de paters de oorlogsellende voorbij na vijf lange en bange jaren.

Tijdens de treurige oorlogsjaren werd het college geleid door pater rector Fredericus Neefs. Na zijn terugkeer uit Brazilië in 1939 genoot hij van een welverdiende vakantie en om zijn dagen niet doelloos door te brengen, bood hij zich spontaan aan om een helpende hand te bieden in het college. Als pater rector Taeymans priester werd van de parochie Groenenhoek te Berchem, vond men in pater Fredericus Neefs de geschikte opvolger.



De Duitse barak in 1945 aan de huidige speelplaats M.A.

Pater Maurice Vercammen bleef de taak van prefect waarnemen tot op 5 oktober 1944. Dan werd hij pastoor in de parochie 'Heilig Hart van Jezus' te Ekeren-Donk. Pastoor Edmond Op de Beeck was op 8 augustus 1944 overleden te Antwerpen ten gevolge van een ziekte. De witheren van het Sint-Michielscollege boden hun hulp aan, daar de kerk vlakbij was. Pater Emiel Vercammen werd de dorpsherder van 'de Donk' op 27 september 1944, maar bleef ondertussen, tot zijn overplaatsing geregeld was, in het college. Dan viel hem de zware taak

op de schouders zijn parochie (die ook zwaar geleden had in de oorlog) weer op te bouwen. Ook deze taak vervulde hij met glans en de zwaar getroffen kerk werd onder zijn vaardige leiding heropgebouwd tot een waardige parochiekerk.

Pater Emiel Vercammen werd opgevolgd door pater Marcus Sansen. Tijdens de moeilijke oorlogsjaren legde pater Urbanus Dierckx zijn taak neer van econoom en vond in pater Benjamin Gailliaerde een waardig opvolger.

Het normaal lesgeven tijdens de oorlogsjaren was geen sinecure en voor de achtergebleven paters een zware opgave.



Renaat Marcus Sansen

*2.11.1903 te Kontich.
Priester 8.9.1930.
Leraar van 12.10.1931 tot 15.7.1944.
Prefect van 1.10.1944 tot 13.8.1953.
Rector te Arendonk-Lusthoven van 2.12.1958 tot 12.2.1959.
Op rust van 1959 tot 23.3.1972.
† 23.3.1972 te Bierbeek.



André Benjamin Gailliaerde

*27.12.1913 te Antwerpen.
Priester 15.8.1937.
Leraar van 29.4.1938 tot 1942.
Econoom van 20.9.1942 tot 23.7.1962.
Prefect van 13.8.1953 tot 10.7.1956.
Rector van het Sint-Michielscollege te Schoten van 24.7.1962 tot 1975.
Met pensioen te Schoten van 1.1.1976.



98 jaar, Pater André Benjamin Gailliaerde op rust in de abdij van Averbode, en bezoek van Rector Herman De Clerck en leraar Nederlands Jos Van der Veken,

Op 10 mei 1940 worden alle activiteiten gestopt. Op 27 mei komen stilaan de leerlingen terug naar de school en vangen de lessen in de voorbereidende afdeling weer aan. Vele leraars zijn afwezig en men heeft een constant plaatsgebrek. Maar toch slaagt men erin op 10 juni ook in de middelbare afdelingen opnieuw les te geven. Men slaagt erin de Duitsers buiten te houden en zo kan men de eerste twee jaren van de oorlog 1941 en 1942 normaal lesgeven.

Dan is het gedaan met de rust en vanaf 19 juli 1942 begint de kazernering in de gebouwen van het college. Ook op de momenten dat er geen inkwartierungen zijn, heeft het college gebrek aan voldoende lokalen om een normale gang van zaken te verzekeren. De voorbereidende afdeling stelt geen probleem, maar de dertien klassen van de humaniora moeten elders onderdak zoeken. Gelukkig vindt men helpende mensen in 'de Donk' en ook de parochie steekt een handje toe. Maar dan komt, met toestemming van de Duitsers, de gelegenheid de 'villa Brialmont' te betrekken en zo kon men alle klassen samenhouden

Maar het college moet wel een huurprijs van 1000fr. betalen. Er komt een einde aan de bezetting en de gebouwen worden onder voorbehoud weer vrijgegeven. Op 19 november vertrekt men dan terug richting college.

Lang duurt de normale toestand niet. De Duitsers leggen op 20 september 1943 weer beslag op vier klaslokalen en slaapzalen, (gevolg terug naar de villa Brialmont.) Op 13 november gaan ook de andere leerjaren richting villa, om 14 dagen later terug te verhuizen naar het college.

Van het aartsbisdom krijgt men op 6 mei 1944 een schrijven. Wegens de onveiligheid worden de lessen geschorst. Dan volgt een nieuw schrijven op 10 mei aangaande de nieuwe regeling. De leden van het onderwijzend personeel staan volgens artikel zes steeds ter beschikking van het bestuur en men vraagt dat ze geregeld aanwezig zijn. Men treft een interne regeling en vanaf 19 mei komt elke klas wekelijks om 9 uur naar het college. De huiswerken worden dan besproken en er worden nieuwe huiswerken meegegeven. Deze regeling gaat zo verder tot het einde van het derde trimester.

Ondanks de triestige tijden blijft het aantal leerlingen aangroeien. Tussen 1940 en 1944 komen er in de voorbereidende klassen 111 leerlingen bij en sluit men het jaar af met 287 studerende. Het vijfde leerjaar wordt dan ook in september 1943 in twee gedeeld. Er zouden nog meer klassen gedeeld moeten kunnen worden maar men heeft de nodige lokalen er niet voor. Elk zesde leerjaar heeft 45 leerlingen per graad en zo kunnen ze ingedeeld worden in meerdere klassen. Tijdens de oorlogsjaren staan de activiteiten van het internaat op een laag peil en dat verdwijnt bijna volledig. Nochtans telt de middelbare afdeling 350 leerlingen.

De enige bouwactiviteiten die plaatsvinden zijn deze uitgevoerd door de Duitse troepen.

De paters slagen er echter wel in vleugel E verder af te werken. De eerste en tweede verdieping worden gevloerd en geschilderd.

De kunstschilder Alfred Ost (1884–1945), een uitgesproken Vlaming, komt logeren in het convent van het college bij enkele van zijn vrienden paters. Ost had problemen met het



Triomf van Sint-Norbertus



Sint-Michiel

Enkele van de muurtekeningen gemaakt met houtskool door meester Alfred Ost.

oorlogsregime en verloor dikwijls zijn voedselbons of was te laat om ze op te halen, wat met zich bracht dat hij dikwijls zonder eten zat. En zoals hij voordien ook te Borgerhout in het Xaveriuscollege uit dankbaarheid voor onderdak en eten muurschilderingen maakte, doet hij in het convent van het Sint-Michielscollege hetzelfde. Op 16 oktober 1941, bij zijn eerste bezoek, maakt hij met houtskool een grote muurschildering van Sint-Augustinus en de Heilige Monica. Hij bewerkt de ganse gang bij zijn verblijf op de zondagen van november en december. Voor zijn grootse taferelen gebruikt hij de gang van vleugel B op de eerste verdieping. Zijn werken zijn vooral taferelen uit het leven van Sint-Norbertus. De muurschilderingen staan er vandaag nog steeds en zijn te bewonderen in de gang waar zich nu het convent bevindt. Ze hebben de tand des tijd goed doorstaan en ze worden door de paters goed onderhouden.

In 1942 worden in de kapel twee nieuwe altaren geplaatst en tijdens de schoolvakantie van 1943 worden alle klassen van de voorbereidende afdeling volledig geschilderd.

De hevige beschieting in september en de plundering in oktober 1944 laten de meeste lokalen van het college in een belabberde toestand achter.



Rector Arthur Justinus Dockx

° 26.12.1903 te Wortel.

Priester 21.9.1927.

Functies in de abdij van 1928 tot 1945.

Rector van 29.5.1945 tot 30.6.1962.

Met pensioen van 1.7.1962 tot 12.6.1978.

Grootkruis van Sint-Michiel.

† 12.6.1978 te Averbode.

Op 5 oktober maakt prior Arthur Dockx zijn opwachting in het college en vangt krachtdadig aan met het herstel van alle gebouwen van het college. Hij legt meteen contacten met de firma Van Riel en Van Den Bergh. De schrijnwerkers gaan al op 12 oktober aan de slag om de nodige herstellingen uit te voeren. Enkele gebouwen zijn spoedig weer bewoonbaar en de klaslokalen bruikbaar. De V-bom in de Ternincklei op 25 december zorgt weer voor de nodige herstellingen. De werklieden kunnen verder aan de slag blijven.

Op het einde van de oorlog had het college een kwart van zijn gebouwen verloren en de overige stonden er troosteloos bij. Maar snel was er sprake van een heropstanding want de paters bleven niet bij de pakken zitten.

Tijdens de laatste oorlogsjaren vielen ook alle activiteiten buiten klasverband stil. Voordien hadden KSA en VVKS getracht hun activiteiten (zo goed en zo kwaad als het ging) verder te zetten. Ook de bedevaart naar de grot van het Rustoord werd wegens de oorlogsomstandigheden niet meer ondernomen.

Het feest ter ere van pater rector werd nog wel jaarlijks gevierd, samen met de onvermijdelijke mis, toespraken, turnoefeningen en volksspelen.

Men had wel enige lekenleerkrachten aangeworven maar de leraars van de humaniora bleven Norbertijnen van Averbode. Bij gebrek aan de nodige leerkrachten werd er een beroep gedaan op paters van andere abdijen. De band met de moederabdij van Averbode bleef steeds stevig gehandhaafd. Een duidelijk bewijs was er geleverd na de vreselijke brand van 29 december 1942, die de abdij van Averbode teisterde. Bijna het ganse klooster ging in de vlammen op.

Het college was onmiddellijk bereid de jongeren op te nemen en onderdak te verlenen in het college. Maar dit ging niet door, daar men al andere gasten had, het Duitse leger. Men liet de moed niet zakken en deed verwoede pogingen bij de burgemeester van Antwerpen, en bij de plaatselijke 'Kommandantur', en men ging zelfs tot bij generaal Alexander von Falkenhausen, de militaire bevelhebber voor België en Noord-Frankrijk en in feite de militaire gouverneur.

Abschrift

Ortskommandantur I/702
Az. 5745/42 Schr/ JV

O.U. den 8 September 1942.

An Gemeindeverwaltung
Brasschaat

Betr: Freigabe einer Schlosses.
Bezug : Ihr Schreiben v. 27.8.42 Az. D/O.I. Nr IO4.

Das Schloss Brialmont wird von der Wehrmacht z.Z.
nicht benötigt und für den Schulunterricht freigegeben.

(U) Schraeder
Sonderführer (K) .

De toestemming van de Duitse bezetter om de ville Brialmont te gebruiken.

Maar dit verzoekschrift bleef zonder gevolg de soldaten bleven waar ze waren. Het college op zijn beurt deed alles wat het kon om de Abdij te helpen. Bedelbrieven werden verzonden naar ouders en goedgezinden met de vraag of men in baar geld of natura kon helpen in deze droeve tijd.

Pater B. Hartmann en broeder Valerius werden tijdelijk naar Gijzegem gezonden, want dit klooster had vrijwillig hulp geboden en de jongeren opgevangen na de brand in het moederhuis.

Tijdens de laatste jaren van de oorlog overleden ook de twee hoofdrolspelers bij de oprichting van het college. Dokter J. Roosens was op 31 maart 1944 overleden in de citadel van Hoei. Monseigneur Crets, ere abt van Averbode was een maand voordien op 15 februari in de abdij overleden. En zo konden de oprichters de bevrijding van hun college niet meer meemaken. Tot zo ver het eerste deel van dit artikel, het gehele artikel was te lang om in één keer te publiceren. Het tweede deel volgt volgend jaar in het jaarboek van 2012.

BIBLIOGRAFIE.

- Brasschaat van heidegrond tot parkgemeente, uitg. Gemeentebestuur Brasschaat - 1985.
- Kerkelijke geschiedenis van Ekeren, uitg. Pastoor Goetschalckx - 1914.
- Brasschaat een boeiend verleden, uitg. Heemkundige kring Breesgata - 1997.
- Onder gulden vleugels, uitg. St.-Michielscollege Brasschaat - 1981.
- Onder gulden vleugels II, uitg. St.-Michielscollege Brasschaat - 1996.
- De burgemeesters van Brasschaat in de xx^{ste} eeuw, uitg. Frans Bellens - 1994.
- Wikipedia op het internet, zie: WWW Wikipedia via Google.
- Geschiedenis van de Brasschaatse parochies, uitg. Ward Van Osta - 2005.
- Archief Robert Vervoort.